

TS 710.0i, 910.0i

STIHL



2 - 28 Instrukcja użytkowania



Spis treści

1	Przedmowa.....	2
2	Informacje o instrukcji użytkownika.....	2
3	Przegląd.....	2
4	Wskazówki dotyczące bezpieczeństwa pracy.....	3
5	Przygotowywanie przecinarki do pracy.....	11
6	Składanie przecinarki.....	11
7	Przebudowanie przecinarki.....	12
8	Regulowanie osłony.....	17
9	Przygotowanie mieszanki paliwowej i tankowanie przecinarki.....	17
10	Uruchamianie i wyłączenie silnika.....	19
11	Kontrola przecinarki.....	19
12	Praca przecinarką.....	20
13	Po zakończeniu pracy.....	22
14	Transport.....	23
15	Przechowywanie.....	23
16	Czyszczenie.....	23
17	Konserwacja.....	23
18	Naprawa.....	24
19	Rozwiązywanie problemów.....	24
20	Dane techniczne.....	25
21	Tarcze do przecinarki.....	26
22	Części zamienne i akcesoria.....	27
23	Utylizacja.....	27
24	Deklaracja zgodności UE.....	27
25	Deklaracja zgodności UKCA.....	28
26	Adresy.....	28

1 Przedmowa

Szanowni Państwo,

dziękujemy za zakup produktu marki STIHL. STIHL projektuje i produkuje urządzenia o najwyższej jakości, które w pełni spełniają oczekiwania klientów. Produkowane przez nas urządzenia wyróżniają się najwyższą niezawodnością nawet w najcięższych warunkach pracy.

Marka STIHL to również najwyższej klasy obsługa klienta. Nasi sprzedawcy oferują fachowe doradztwo, pomoc w doborze odpowiednich produktów oraz kompleksowe wsparcie techniczne.

Firma STIHL przywiązuje szczególną wagę do zrównoważonego rozwoju i ochrony środowiska. Celem niniejszej instrukcji obsługi jest zapewnienie bezpiecznej i przyjaznej dla środowiska eksploatacji produktu STIHL przez długi okres użytkowania.

Dziękujemy Państwu za zaufanie. Życzymy satysfakcji z użytkowania produktu marki STIHL.

N. S. Stihl

Dr Nikolas Stihl

WAŻNE! PRZECZYTAĆ PRZED UŻYCIEM I ZACHOWAĆ.

2 Informacje o instrukcji użytkownika

2.1 Ostrzeżenia w treści instrukcji



OSTRZEŻENIE

- Ten piktogram oznacza możliwe zagrożenie poważnym lub wręcz śmiertelnym wypadkiem.
 - Oznaczone nim środki mogą zapobiec poważnemu lub śmiertelnemu wypadkowi.

WSKAZÓWKA

- Ten piktogram oznacza potencjalne zagrożenie uszkodzonymi w mieniu.
 - Oznaczone nim środki mogą zapobiec uszkodzonym w mieniu.

2.2 Symbole w tekście



Ten symbol odsyła do rozdziału niniejszej instrukcji obsługi.

3 Przegląd

3.1 Przecinarka

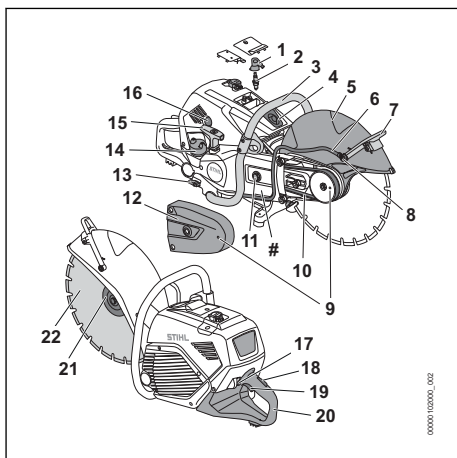

- 1 Wtyczka świecy zapłonowej**
Wtyczka świecy zapłonowej łączy przewód zapłonowy ze świecą zapłonową.
- 2 Świeca zapłonowa**
Świeca zapłonowa zapala mieszankę paliwo-powietrzną w silniku.
- 3 Rura uchwyty**
Rura uchwyty służy do trzymania, prowadzenia i przenoszenia przecinarki.
- 4 Zawór dekompresyjny**
Zawór dekompresyjny ułatwia rozruch silnika.
- 5 Osłona**
Osłona chroni użytkownika przed wyrzucanymi w górę przedmiotami i przed kontaktem z tarczą tnącą.
- 6 Wąż wody**
Wąż wody doprowadza wodę do dyszy wody.
- 7 Dźwignia nastawcza**
Dźwignia nastawcza służy do ustawiania osłony.
- 8 Dysza wody**
Dysza wody służy do wiązania pyłu.
- 9 Blokada śruby**
Blokada śruby służy do montażu i demontażu tarczy tnącej.
- 10 Pasek klinowy**
Pasek klinowy napędza tarczę tnącą.
- 11 Nakrętka mocująca**
Nakrętka mocująca służy do luzowania paska klinowego.
- 12 Osłona paska**
Osłona paska chroni pasek klinowy.
- 13 Zawór odcinający**
Zawór odcinający otwiera i zamyka dopływ wody.
- 14 Korek zbiornika paliwa**
Korek zbiornika paliwa zamyka zbiornik paliwa.
- 15 Rączka rozrusznika**
Rączka rozrusznika służy do uruchamiania silnika.
- 16 Ręczna pompka paliwowa**
Ręczna pompa paliwowa ułatwia rozruch silnika.
- 17 Przycisk Stop**
Przycisk Stop służy do wyłączenia przecinarki.
- 18 Blokada dźwigni gazu**
Blokada dźwigni gazu służy do odblokowywania dźwigni gazu.

- 19 Dźwignia gazu**
Dźwignia gazu służy do przyspieszania silnika.
 - 20 Rękojeść manipulacyjna**
Uchwyt manipulacyjny służy do obsługi, trzymania i prowadzenia przecinarki.
 - 21 Śruba**
Śruba służy do mocowania tarczy dociskowej.
 - 22 Tarcza dociskowa**
Tarcza dociskowa służy do mocowania tarczy tnącej.
 - 23 Tarcza tnąca**
Tarcza tnąca przecina materiał.
- # Numer maszyny

3.2 Symbole

Na przecinarcie mogą znajdować się symbole o następującym znaczeniu:



Ten symbol oznacza zbiornik paliwa.



Ten symbol oznacza zawór dekompresyjny.



Ten symbol oznacza przyłącze wody i zawór odcinający.



Ten symbol oznacza przycisk Stop.



Gwarantowany poziom mocy akustycznej zgodnie z dyrektywą 2000/14/WE w dB(A) do porównania emisji hałasu produktów elektrycznych.

4 Wskazówki dotyczące bezpieczeństwa pracy

4.1 Symbole ostrzegawcze

Przecinarka

Symbole ostrzegawcze na przecinarcie mają następujące znaczenie:



Przestrzegać zasad bezpieczeństwa i środków ostrożności.



Przeczytać niniejszą instrukcję obsługi, przestrzegać jej i zachować ją na przyszłość.



Nosić okulary ochronne, ochronę narządu słuchu, maskę przeciwpyłową lub maskę ochronną.



Używać wyłącznie nieuszkodzonej tarczy tnącej z nieuszkodzonym otworem na wrzeciono.



Przestrzegać zasad bezpieczeństwa dotyczących odrzucenia wstecznego.



Przestrzegać zasad bezpieczeństwa dotyczących niebezpieczeństwa pożaru wskutek żarzących się cząstek oraz stosować środki ostrożności.



Nie wdychać pyłu i oparów powstających podczas pracy.

4.2 Użytkowanie zgodne z przeznaczeniem

Przecinarka STIHL TS 710.0i, 910.0i jest przeznaczona między innymi do następujących zastosowań:

- Przecinanie płyt
- Przecinanie rur, elementów okrągłych i drążonych
- Przecinanie rur betonowych

Przecinarka STIHL TSA nie jest odpowiednia do następujących zastosowań:

- Przecinanie azbestu
- Przecinanie drewna lub drewnianych przedmiotów

▲ OSTRZEŻENIE

- Eksploatacja przecinarki i tarczy tnącej niezgodnie z przeznaczeniem może spowodować poważne obrażenia ciała lub śmierć osób oraz szkody materialne.
 - ▶ Używać przecinarki wyłącznie w sposób opisany w niniejszej instrukcji użytkowania.
 - ▶ Używać tarczy tnącej wyłącznie w sposób opisany w instrukcji użytkowania tarczy tnącej.

4.3 Wymagania dotyczące użytkownika

▲ OSTRZEŻENIE

- Użytkownicy, którzy nie przejdą przeszkolenia, nie potrafią rozpoznawać lub oszacować zagrożeń związanych z użytkowaniem przecinarki. Może dojść do poważnych obrażeń lub śmierci użytkownika i osób postronnych.



- ▶ Przeczytać niniejszą instrukcję obsługi, przestrzegać jej i zachować ją na przyszłość.

- ▶ W razie przekazania przecinarki innej osobie należy przekazać również instrukcję obsługi.

- ▶ Użytkownik musi spełniać następujące wymagania:
 - Użytkownik jest wypoczęty.
 - Użytkownik jest zdolny pod względem fizycznym i psychicznym do obsługi i używania przecinarki. Jeżeli użytkownik jest do tego zdolny w ograniczonym zakresie pod względem fizycznym, sensorycznym lub psychicznym, może pracować z urządzeniem wyłącznie pod nadzorem lub po poinstruowaniu przez osobę odpowiedzialną.
 - Użytkownik jest w stanie rozpoznać i ocenić zagrożenia powodowane przez przecinarkę.
 - Użytkownik jest pełnoletni lub odbywa naukę zawodu pod nadzorem zgodnie z krajowymi przepisami.
 - Użytkownik został przeszkolony przez autoryzowanego dealera STIHL lub fachowca przed pierwszym użyciem przecinarki.
 - Użytkownik nie jest pod wpływem alkoholu, leków lub narkotyków.
- ▶ W razie wątpliwości skontaktować się z dealerem marki STIHL.

- Układ zapłonowy przecinarki wytwarza pole elektromagnetyczne. Pole elektromagnetyczne może zakłócić pracę rozrusznika serca. Może to spowodować poważne obrażenia lub śmierć użytkownika.
 - ▶ Jeśli użytkownik nosi rozrusznik serca: Nie dopuścić do zakłóceń pracy rozrusznika serca.

4.4 Odzież i wyposażenie

▲ OSTRZEŻENIE

- Włączona przecinarka może wciągnąć długie włosy. Może to spowodować poważne obrażenia u użytkownika.

- ▶ Długie włosy należy związać i zabezpieczyć w taki sposób, aby nie sięgały ramion.



- ▶ Nosić okulary ochronne ściśle przylegające do twarzy. Odpowiednie okulary ochronne przechodzą badania zgodnie z normą EN 166 lub z przepisami krajowymi i są dostępne w sprzedaży z odpowiednim oznaczeniem.
- ▶ Nosić mocno przylegającą górną odzież z długimi rękawami.
- W trakcie pracy powstaje hałas. Hałas może uszkadzać słuch.



- ▶ Nosić odpowiednią ochronę słuchu.

- Podczas przecinania stali powstają iskry. Iskry mogą spowodować zapalenie odzieży. Może to spowodować poważne obrażenia u użytkownika.

- ▶ Należy nosić odzież wykonaną z materiałów trudnozapalnych (np. ze skóry lub bawełny o podwyższonej odporności na działanie płomieni).
- ▶ Nie nosić odzieży z syntetycznych tkanin.
- ▶ Nosić odzież wolną od łatwopalnych zanieczyszczeń (np. wiórów, paliwa lub oleju).

- Spadające przedmioty mogą prowadzić do obrażeń głowy.



- ▶ Jeśli podczas pracy mogą spadać przedmioty, należy nosić kask ochronny.

- Podczas pracy może wzbijać się kurz i powstawać mgła olejowa. Wdychanie pyłu i mgły olejowej grozi uszkodzeniem układu oddechowego i może powodować reakcje alergiczne.



- ▶ W przypadku wzbijania się pyłu: nosić maskę przeciwpyłową.
- ▶ W przypadku powstawania oparów lub dymu: nosić maskę ochronną.

- Podczas pracy istnieje ryzyko kontaktu użytkownika z obracającą się tarczą tnącą. Może to spowodować poważne obrażenia u użytkownika.

- ▶ Nosić rękawice robocze wykonane z wytrzymałych materiałów.
- ▶ Nosić długie spodnie z wytrzymałego materiału.



- ▶ Nosić buty ochronne z długą cholewą i kapturami stalowymi.

4.5 Miejsce pracy i otoczenie

▲ OSTRZEŻENIE

- Osoby nieupoważnione, małe dzieci i zwierzęta nie potrafią ani rozpoznać, ani tym bardziej prawidłowo ocenić zagrożeń powodowanych przez przecinarkę i wyrzucane przez nią przedmioty. Może dojść do poważnych obrażeń osób postronnych, dzieci i zwierząt oraz szkód materialnych.
 - ▶ Osoby postronne, dzieci i zwierzęta powinny przebywać w bezpiecznej odległości od obszaru roboczego.
 - ▶ Nie pozostawiać przecinarki bez nadzoru.

- ▶ Nie pozwolić dzieciom na zabawę przecinarką.
- Podczas pracy silnika z tłumika wypływają gorące spaliny. Gorące spaliny mogą spowodować zapłon łatwopalnych materiałów i pożar.
 - ▶ Strumienia spalin nie zbliżać do łatwopalnych materiałów.

4.6 Bezpieczny stan

4.6.1 Przecinarka

Przecinarka jest bezpieczna dla użytkownika i otoczenia, jeżeli:

- Przecinarka nie jest uszkodzona.
- Wrzeciono przecinarki nie jest uszkodzone.
- Z przecinarki nie wydostaje się paliwo.
- Korek zbiornika paliwa jest zamknięty.
- Przecinarka jest czysta.
- Elementy obsługowe działają i nie zostały zmienione.
- Oslona jest prawidłowo ustawiona.
- Tarcza tnąca jest prawidłowo zamontowana.
- Zamontowano oryginalne akcesoria STIHL przeznaczone do tej przecinarki.
- Akcesoria są zamontowane prawidłowo.

▲ OSTRZEŻENIE

- Jeśli urządzenie nie znajduje się w stanie bezpiecznym, jego elementy mogą działać nieprawidłowo, a zabezpieczenia zostać zdezaktywowane i może dojść do wycieku paliwa. Może dojść do poważnych obrażeń lub śmierci.
 - ▶ Pracować wyłącznie z nieuszkodzoną przecinarką.
 - ▶ Jeśli wrzeciono jest uszkodzone: nie używać przecinarki.
 - ▶ W razie wycieku paliwa z przecinarki: nie używać przecinarki i skontaktować się z autoryzowanym dealerem STIHL.
 - ▶ Zamknąć korek zbiornika paliwa.
 - ▶ Jeżeli przecinarka jest zabrudzona: wyczyścić ją.
 - ▶ Jeżeli elementy obsługowe dmuchawy są niesprawne: nie używać przecinarki.
 - ▶ Montować wyłącznie oryginalne akcesoria STIHL przeznaczone do tej przecinarki.
 - ▶ Zamontować osłonę i przecinarkę z opisem w niniejszej instrukcji obsługi.
 - ▶ Akcesoria montować wyłącznie w sposób opisany w niniejszej instrukcji obsługi lub w instrukcji obsługi akcesoriów.
 - ▶ Nie wkładać niczego w otwory w przecinarkę.

- ▶ Wymienić zużyte lub uszkodzone etykiety ostrzegawcze.
- ▶ W razie wątpliwości skontaktować się z dealerem marki STIHL.

4.6.2 Diamentowa tarcza tnąca

Stan diamentowej tarczy tnącej jest bezpieczny, jeśli spełnione są następujące warunki:

- Diamentowa tarcza tnąca oraz jej otwór na wrzeciono są nieuszkodzone.
- Dozwolona prędkość obrotowa diamentowej tarczy tnącej jest równa lub wyższa od maksymalnej prędkości obrotowej wrzeciona przecinarki.
- Diamentowa tarcza tnąca nie jest odkształcona ani odbarwiona.

▲ OSTRZEŻENIE



- ▶ Używać wyłącznie nieuszkodzonej diamentowej tarczy tnącej z nieuszkodzonym otworem na wrzeciono.



- ▶ Uwzględnić, że dozwolona prędkość obrotowa diamentowej tarczy tnącej jest równa lub wyższa od maksymalnej prędkości obrotowej wrzeciona przecinarki.

- ▶ Jeśli diamentowa tarcza tnąca jest odkształcona lub odbarwiona: wymienić tarczę tnącą.
- ▶ W razie wątpliwości skontaktować się z dealerem marki STIHL.
- Przecinarka nie służy do przecinania tworzyw sztucznych. Do przecinania prowadzących wodę rur z tworzywa sztucznego PP, PE lub PVC opracowana została specjalna tarcza tnąca (D-G80).
- ▶ Jeżeli przecinane są prowadzące wodę rury z tworzywa sztucznego: użyć tarczy tnącej D-G80.

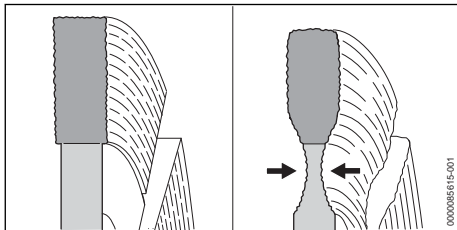

- Po przecięciu nawierzchni jezdni może dojść do cięcia w warstwie nośnej (szutrze). W przypadku diamentowej tarczy tnącej cięcie szutru może spowodować nadmierne zużycie rdzenia. Diamentowa tarcza tnąca może ulec uszkodzeniu.

- ▶ Po przecięciu nawierzchni jezdni: nie ciąć w warstwie nośnej (szutrze).

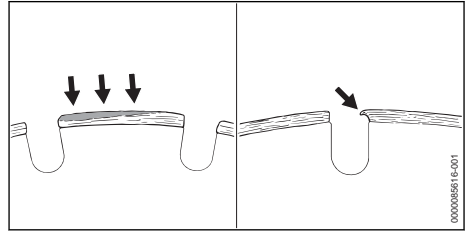

- Ostrza wtórne mogą tworzyć się jako jasnoszary osad na górnych stronach segmentów diamentowej tarczy tnącej. Osad ten powstaje na diamentach znajdujących się w segmentach i powoduje stępienie segmentów diamentowych. Ostrza wtórne mogą wzmacniać drgania i powodować powstawanie isker. Podczas cięcia diamentową tarczą tnącą, na której powstało ostrze wtórne, może powstawać wysoka temperatura. Diamentowa tarcza tnąca może ulec uszkodzeniu.
- ▶ Jeżeli na diamentowej tarczy tnącej powstało ostrze wtórne, należy wymienić tarczę.

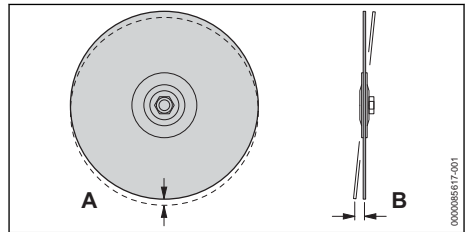

- Podczas korzystania z diamentowej tarczy tnącej uszkodzone łożysko wrzeciona przecinarki może spowodować odchylenia w ruchu obrotowym (A) i ruchu w płaszczyźnie (B) diamentowej tarczy tnącej. Odchylenia w ruchu obrotowym (A) mogą spowodować przeciążenie i przegrzanie segmentów diamentowych. Może dojść do wyżarzenia segmentów diamentowych lub pęknięcia diamentowej tarczy tnącej. Odchylenia w ruchu w płaszczyźnie (B) mogą spowodować nadmierne rozgrzanie diamentowej tarczy tnącej oraz poszerzenie rzuu.
- ▶ W przypadku odchylenia w ruchu obrotowym (A) lub ruchu w płaszczyźnie (B): wymienić diamentową tarczę tnącą.
- Rozmazanie powstaje, gdy określone materiały przywierają do tarczy tnącej podczas przecinania – ma to miejsce zwłaszcza przy

cięciu rur z materiałów nienadających się do spawania (PP, PE, PVC).

- ▶ Jeżeli na diamentowej tarczy tnącej powstanie rozmazanie: „ściągnąć” tarczę tnącą, wykonując krótkotrwały rzas w ściernym materiale, takim jak piaskowiec, gazobeton lub asfalt.

4.6.3 Tarcza tnąca z żywicy syntetycznej

Stan tarczy tnącej z żywicy syntetycznej jest bezpieczny, jeśli spełnione są następujące warunki:

- Tarcza tnąca z żywicy syntetycznej oraz jej otwór na wrzeciono są nieuszkodzone.
- Dozwolona prędkość obrotowa tarczy tnącej z żywicy syntetycznej jest równa lub wyższa od maksymalnej prędkości obrotowej wrzeciona przecinarki.
- Tarcza tnąca z żywicy syntetycznej nie jest odkształcona ani odbarwiona.
- Data przydatności do użycia nie została przekroczone.

▲ OSTRZEŻENIE



- ▶ Używać wyłącznie nieuszkodzonej tarczy tnącej z nieuszkodzonym otworem na wrzeciono.



- ▶ Uwzględnić, że dozwolona prędkość obrotowa tarczy tnącej z żywicy syntetycznej jest równa lub wyższa od maksymalnej prędkości obrotowej wrzeciona przecinarki.

- ▶ Jeśli tarcza tnąca z żywicy syntetycznej jest odkształcona lub odbarwiona: wymienić tarczę tnącą.
- ▶ Jeśli minął termin przydatności do użycia tarczy tnącej z żywicy syntetycznej: wymienić tarczę tnącą.
- ▶ W razie wątpliwości skontaktować się z dealerem marki STIHL.

4.6.4 Osłona

Osłona jest bezpieczna dla użytkownika i otoczenia, jeżeli:

- Osłona nie jest uszkodzona.
- Osłona jest prawidłowo ustawiona.

▲ OSTRZEŻENIE

- Jeśli urządzenie nie znajduje się w bezpiecznym stanie, jego elementy mogą działać nieprawidłowo, a zabezpieczenia być nieaktywne. Może to spowodować poważne obrażenia u użytkownika.
 - ▶ Pracować wyłącznie z nieuszkodzoną osłoną.
 - ▶ Prawidłowo wyregulować osłonę.

- ▶ W razie wątpliwości skontaktować się z dealerem marki STIHL.

4.7 Paliwo i tankowanie

▲ OSTRZEŻENIE

- Paliwo stosowane do tej przecinarki to mieszanka benzyny i oleju do silników dwusuwowych. Paliwo i benzyna są skrajnie łatwopalne. Kontakt paliwa lub benzyny z otwartym ogniem lub gorącymi przedmiotami może spowodować pożar lub wybuch. Może dojść do poważnych obrażeń lub śmierci oraz szkód materialnych.
 - ▶ Paliwo i benzynę chronić przed wysokimi temperaturami i ogniem.
 - ▶ Nie rozlewać paliwa i benzyny.
 - ▶ Jeśli dojdzie do rozlania paliwa: wytrzeć paliwo szmatką i uruchamiać silnik dopiero, gdy wszystkie części przecinarki będą suche.
 - ▶ Nie palić tytoniu.
 - ▶ Nie tankować w pobliżu źródeł ognia.
 - ▶ Przed zatankowaniem wyłączyć silnik i poczekać do jego schłodzenia.
 - ▶ Silnik uruchamiać w odległości minimum 3 metrów od miejsca tankowania.
- Wdychane opary paliwa i benzyny mogą spowodować zatrucie.
 - ▶ Nie wdychać oparów paliwa i benzyny.
 - ▶ Tankować w miejscu o dobrej cyrkulacji powietrza.
- Podczas pracy lub w przypadku wysokiej temperatury otoczenia przecinarka nagrzewa się. W zależności od rodzaju paliwa, wysokości terenu, temperatury otoczenia i temperatury przecinarki paliwo rozszerza się, na skutek czego w zbiorniku paliwa może powstać nadciśnienie. Po otwarciu korka zbiornika paliwo może wyprysnąć i zapalić się. Grozi to ciężkimi obrażeniami u użytkownika oraz szkodami materialnymi.
 - ▶ Przed odkręceniem korka zbiornika paliwa należy poczekać do schłodzenia przecinarki.
 - ▶ Korek zbiornika paliwa otwierać powoli, nie za jednym razem.
- Odzież pobrudzona paliwem lub benzyną jest łatwopalna. Może dojść do poważnych obrażeń lub śmierci oraz szkód materialnych.
 - ▶ W przypadku pobrudzenia odzieży paliwem lub benzyną: Zmienić ubranie.
- Paliwo, benzyna i olej do silników dwusuwowych mogą stanowić zagrożenie dla środowiska.

- ▶ Nie rozlać paliwa, benzyny i oleju do silników dwusuwowych.
 - ▶ Paliwo, benzynę i olej do silników dwusuwowych należy utylizować we właściwy i przyjazny dla środowiska sposób.
 - Kontakt paliwa, benzyny i oleju do silników dwusuwowych ze skórą lub oczami może spowodować podrażnienia skóry i oczu.
 - ▶ Unikać kontaktu z paliwem, benzyną i olejem do silników dwusuwowych.
 - ▶ W razie kontaktu ze skórą należy umyć dane miejsce dużą ilością wody z mydłem.
 - ▶ W razie kontaktu z oczami należy płukać oczy dużą ilością wody przez co najmniej 15 minut i zasięgnąć porady lekarza.
 - Układ zapłonowy przecinarki wytwarza iskry. Iskry mogą wydostać się na zewnątrz i spowodować pożar lub wybuch w pobliżu substancji łatwopalnych lub wybuchowych. Może dojść do poważnych obrażeń lub śmierci oraz szkód materialnych.
 - ▶ Stosować świece zapłonowe opisane w niniejszej instrukcji.
 - ▶ Wkręcić i dokręcić dobrze świecę zapłonową.
 - ▶ Mocno docisnąć nasadkę świecy zapłonowej.
 - W przypadku zatankowania przecinarki paliwem zmieszonym z nieodpowiedniej benzyny lub nieodpowiedniego oleju do silników dwusuwowych bądź paliwem o niewłaściwej proporcji mieszanki benzyny i oleju może dojść do uszkodzenia przecinarki.
 - ▶ Mieszanekę paliwa przygotować w sposób opisany w niniejszej instrukcji.
 - W przypadku dłuższego przechowywania paliwa może dojść do oddzielenia lub starzenia się mieszanki benzyny i oleju do silników dwusuwowych. Zatankowanie przecinarki oddzieloną lub starą mieszaneką paliwa może spowodować uszkodzenie przecinarki.
 - ▶ Przed zatankowaniem przecinarki: wymieszać paliwo.
 - ▶ Mieszanki benzyny i oleju do silników dwusuwowych nie przechowywać przez okres dłuższy niż 30 dni (STIHL MotoMix: 5 lat).
-
- ## 4.8 Praca
- ### 4.8.1 Praca
- ## ▲ OSTRZEŻENIE
- Jeżeli poza obszarem pracy nie ma osób w zasięgu kontaktu słownego, w sytuacjach zagrożenia nie można udzielić pomocy.
 - ▶ Poza obszarem pracy muszą znajdować się inne osoby w zasięgu kontaktu słownego.
 - Jeśli użytkownik nie uruchomi silnika prawidłowo, może utracić kontrolę nad przecinarką. Może to spowodować poważne obrażenia u użytkownika.
 - ▶ Uruchamiać silnik w sposób opisany w niniejszej instrukcji użytkownika.
 - ▶ Jeśli tarcza tnąca dotknie ziemi lub przedmiotów: nie uruchamiać silnika.
 - W określonych sytuacjach użytkownik może nie zachować koncentracji podczas pracy. Użytkownik może potknąć się, upaść i poważnie zranić.
 - ▶ Pracę wykonywać spokojnie i w sposób przemyślany.
 - ▶ Przy słabym oświetleniu i niedostatecznej widoczności: nie używać przecinarki.
 - ▶ Obsługiwać przecinarkę w pojedynkę.
 - ▶ Nie pracować powyżej wysokości ramion.
 - ▶ Nie pracować w nadmiernie wychylonej pozycji i nigdy nie pochylać się nad tarczą tnącą.
 - ▶ Nie pracować na niestabilnych powierzchniach.
 - ▶ Nie pracować, trzymając urządzenie jedną ręką.
 - ▶ Uważać na przeszkody.
 - ▶ Pracować, stojąc na ziemi i zachowując równowagę. W razie pracy na wysokości: użyć podnośnika koszowego.
 - ▶ W przypadku zmęczenia zrobić przerwę w pracy.
 - Podczas pracy silnik wytwarza spalinę. Wdychanie spalin może spowodować zatrucie.
 - ▶ Nie wdychać spalin.
 - ▶ Używać przecinarki w miejscu o dobrej wentylacji.
 - ▶ W przypadku wystąpienia mdłości, bólów głowy, problemów ze wzrokiem, zaburzenia słuchu lub zawrotów głowy: zakończyć pracę i udać się do lekarza.
 - Jeśli użytkownik nosi ochronniki słuchu podczas pracy silnika, może słyszeć i oceniać dźwięki w sposób ograniczony.
 - ▶ Pracę wykonywać spokojnie i w sposób przemyślany.
 - Obracająca się tarcza tnąca może skaleczyć użytkownika. Może to spowodować poważne obrażenia u użytkownika.
 - ▶ Nie dotykać obracającej się tarczy tnącej.
 - ▶ Jeśli tarcza tnąca jest zablokowana przez inny przedmiot: wyłączyć silnik. Dopiero wtedy można usunąć przedmiot.



- ▶ Nie pracować z tarczą piły lub innymi zębatymi narzędziami.
- ▶ Może wówczas dojść do zaczepienia zębów tarczy piły. Może to spowodować poważne obrażenia u użytkownika.

- Jeśli przecinarka zacznie działać podczas pracy w sposób inny niż zwykle lub nietypowy, może znajdować się w niebezpiecznym stanie. Może dojść do poważnych obrażeń lub szkód materialnych.
 - ▶ Przerwać pracę i skontaktować się z autoryzowanym dealerm STIHL.
- Podczas pracy przecinarka może powodować drgania.
 - ▶ Nosić rękawice.
 - ▶ Robić przerwy podczas pracy.
 - ▶ W przypadku wystąpienia objawów zaburzenia krążenia zasięgnąć pomocy lekarskiej.
- Podczas pracy mogą powstawać iskry. W łatwopalnym lub wybuchowym środowisku iskry mogą być przyczyną pożarów lub eksplozji. Może dojść do poważnych obrażeń lub śmierci oraz szkód materialnych.



- ▶ Nie pracować w środowisku łatwopalnym lub wybuchowym.
- ▶ W przypadku cięcia rur, stalowych beczek i innych zbiorników należy upewnić się, że nie zawierają one łatwopalnych lub lotnych substancji.

- Po puszczeniu dźwigni przełącznika tarcza tnąca porusza się jeszcze przez krótki czas. Skutkiem mogą być poważne obrażenia.
 - ▶ Odczekać, aż tarcza tnąca przestanie się obracać.

4.9 Siły reakcji

4.9.1 Siły odśrodkowe

▲ OSTRZEŻENIE

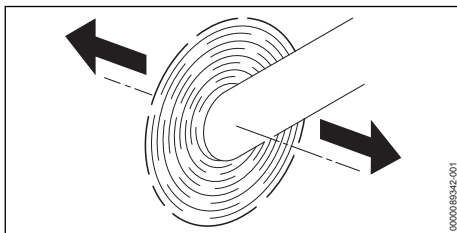

- Jeżeli przecinarka z wirującą tarczą tnącą będzie przesuwana w kierunku strzałki, mogą powstać siły odśrodkowe. Siły odśrodkowe mogą spowodować przechylenie przecinarki. Użytkownik może stracić kontrolę nad przeci-

narką i doznać poważnych obrażeń, także śmiertelnych.

- ▶ Przecinarkę trzymać oburącz.
- ▶ Nie przechylać przecinarki.
- ▶ Pracować wyłącznie w sposób opisany w niniejszej instrukcji użytkowania.

4.9.2 Odsuwanie

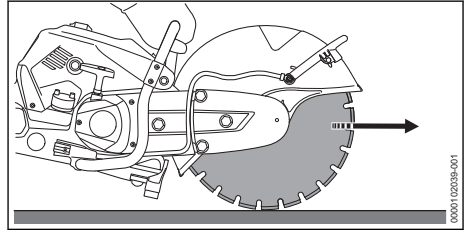

Podczas cięcia dolną stroną tarczy tnącej przecinarka jest ciągnięta od użytkownika.

▲ OSTRZEŻENIE

- Jeśli obracająca się tarcza tnąca natrafi na twardy przedmiot i zostanie szybko zatrzymana, przecinarka może zostać nagle mocno odrzucona od użytkownika. Użytkownik może stracić kontrolę nad przecinarką i doznać poważnych obrażeń, także śmiertelnych.
 - ▶ Przecinarkę trzymać oburącz.
 - ▶ Pracować wyłącznie w sposób opisany w niniejszej instrukcji użytkowania.
 - ▶ Prowadzić tarczę tnącą prosto w rzazie.
 - ▶ Nie szlifować i nie zdzierać powierzchnią boczną.
 - ▶ Kosić na pelynych obrotach.

4.9.3 Odbicie

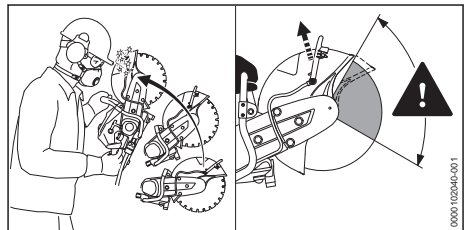

Odbicie następuje, gdy:

- Obracająca się tarcza tnąca trafi obszarem wokół górnej ćwiartki wierzchołka prowadnicy na twardy przedmiot i zostanie nagle wyhamowana.
- Obracająca się tarcza tnąca zostaje zakleszczona.

▲ OSTRZEŻENIE

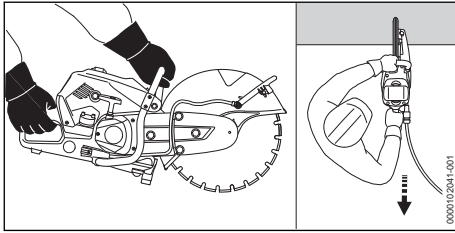

- Jeśli dojdzie do odbicia, przecinarka może zostać odrzucona w kierunku użytkownika. Użytkownik może stracić kontrolę nad przecinarką i doznać poważnych obrażeń, także śmiertelnych.
 - ▶ Przecinarkę trzymać oburącz.
 - ▶ Nie zbliżać części ciała do przedłużonej strefy wychylania przecinarki.
 - ▶ Pracować wyłącznie w sposób opisany w niniejszej instrukcji użytkownika.
 - ▶ Nie ciąć fragmentem wokół górnej ćwiartki tarczy tnącej.
 - ▶ Kosić na pełnych obrotach.
 - ▶ Wciągnąć tarczę tnącą w cięty przedmiot. Nie wypychać jej.
 - ▶ Nie używać pił tarczowych, narzędzi ze stopu twardego, narzędzi do urządzeń ratowniczych, narzędzi do cięcia drewna ani innych narzędzi z uzębieniem.
 - ▶ W przypadku używania diamentowej tarczy tnącej: ciąć na mokro.
 - ▶ Jeśli diamentowa tarcza tnąca drga: wymienić tarczę tnącą.
 - ▶ Nie używać diamentowych tarcz tnących z powłoką boczną.
 - ▶ W przypadku używania tarczy tnącej z żywicy syntetycznej przeznaczonej tylko do cięcia na mokro: ciąć na mokro.

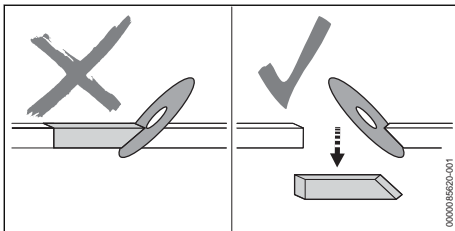

- Wskutek klinowania tarcza tnąca może wyhamować, a użytkownik może stracić kontrolę nad przecinarką i doznać poważnych obrażeń, także śmiertelnych.
 - ▶ Nie dopuszczać do klinowania.
 - ▶ Zawsze liczyć się z ruchem ciętego przedmiotu oraz z innymi przyczynami mogącymi

spowodować zaciśnięcie rzazu i zaklinowanie tarczy tnącej.

- ▶ Przymocować stabilnie lub podeprzeć cięty przedmiot w taki sposób, aby rzaz podczas cięcia i po jego zakończeniu pozostał otwarty.
- ▶ Dopilnować, aby przecinany przedmiot nie znajdował się nad pustą przestrzenią, był zabezpieczony przed drganiem i nie mógł się stoczyć ani ześlizgnąć.

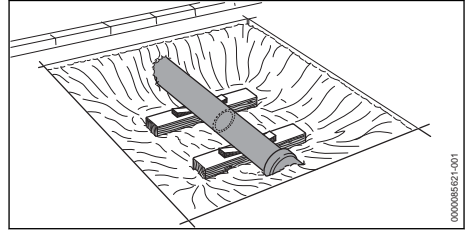

- Przemieszczający się materiał może spowodować ześlizgnięcie się rury. Użytkownik może stracić kontrolę nad przecinarką i doznać poważnych obrażeń, także śmiertelnych.
 - ▶ Podeprzeć stabilnie odsłoniętą rurę.

4.10 Przecinarka

▲ OSTRZEŻENIE

- W przypadku cięcia na sucho tarcza tnąca może się rozgrzać. Użytkownik może się poparzyć.
 - ▶ Nie dotykać gorącej tarczy tnącej.
- Przecinarka może przewrócić się lub przesunąć podczas przewozu pojazdem. Może dojść do obrażeń u osób lub szkód materialnych.
 - ▶ Wylączenie silnika
 - ▶ Zdemontować tarczę tnącą.
 - ▶ Zabezpieczyć przecinarkę pasami mocującymi lub siatką w taki sposób, aby nie mogła się przewrócić ani przesunąć.
- Jeśli silnik wcześniej pracował, tłumik i silnik mogą być gorące. Użytkownik może się poparzyć.
 - ▶ Trzymać przecinarkę prawą ręką za rurę uchwytu w taki sposób, aby tarcza tnąca była skierowana do tyłu.

4.11 Przechowywanie

▲ OSTRZEŻENIE

- Dzieci nie są w stanie rozpoznać ani ocenić zagrożeń powodowanych przez przecinarkę. Skutkiem mogą być poważne obrażenia u dzieci.
 - ▶ Wylączenie silnik.

- ▶ Zdemontować tarczę tnącą.
- ▶ Przechowywać przecinarkę w miejscu niedostępnym dla dzieci.
- Styki elektryczne przecinarki oraz podzespoły z metalu mogą zardzewieć od wilgoci. Przecinarka może ulec uszkodzeniu.
 - ▶ Przechowywać przecinarkę w miejscu suchym i czystym.

4.12 Czyszczenie, konserwacja i naprawy









▲ OSTRZEŻENIE

- Jeśli podczas czyszczenia, konserwacji lub naprawy silnik będzie pracował, może dojść do niezamierzonego uruchomienia tarczy tnącej. Może dojść do poważnych obrażeń lub szkód materialnych.
 - ▶ Wyłączyć silnik.
- Jeśli silnik wcześniej pracował, tłumik silnika oraz tarcza tnąca mogą być gorące. Może dojść do poparzenia.
 - ▶ Począekać do schłodzenia się tłumika silnika oraz tarczy tnącej.
- Czyszczenie agresywnymi środkami, strumieniem wody lub ostrymi przedmiotami może spowodować uszkodzenie przecinarki i tarczy tnącej. Nieprawidłowe czyszczenie przecinarki lub tarczy tnącej może spowodować nieprawidłowe działanie podzespołów i wyłączenie działania urządzeń zabezpieczających. Skutkiem mogą być poważne obrażenia.
 - ▶ Czyścić przecinarkę i tarczę tnącą wyłącznie w sposób opisany w niniejszej instrukcji użytkowania.
- Nieprawidłowe konserwowanie lub naprawianie przecinarki i tarczy tnącej może spowodować nieprawidłowe działanie podzespołów i wyłączenie działania urządzeń zabezpieczających. Może dojść do poważnych obrażeń lub śmierci.
- Przecinarkę należy naprawiać i konserwować w sposób opisany w niniejszej instrukcji obsługi. W przeciwnym razie podzespoły mogą przestać działać prawidłowo, a zabezpieczenia mogą stać się niesprawne. Może dojść do poważnych obrażeń lub śmierci.
 - ▶ Przecinarkę należy konserwować lub naprawiać zgodnie z opisem w instrukcji obsługi.

5 Przygotowywanie przecinarki do pracy

5.1 Przygotowywanie przecinarki do pracy

Zawsze przed rozpoczęciem pracy należy wykonać następujące czynności:

- ▶ Sprawdzić bezpieczny stan następujących elementów:
 - Przecinarka,  4.6.1.
 - Tarcza tnąca,  4.6.2.
- ▶ Wyczyścić przecinarkę,  16.1.
- ▶ Wyregulować osłonę,  8.1.
- ▶ Upewnić się, że osłona jest zamontowana odpowiednio do danego zadania, w razie potrzeby poprawić.
- ▶ Zamontować tarczę tnącą,  6.3.
- ▶ Zatankować przecinarkę,  9.2.
- ▶ Sprawdzić elementy obsługowe,  11.1.
- ▶ Podłączyć wodę,  12.8.
- ▶ Jeśli nie można wykonać opisanych czynności: nie używać przecinarki i skontaktować się z autoryzowanym dealerem STIHL.

6 Składanie przecinarki

6.1 Napinanie paska klinowego

Ta przecinarka jest wyposażona w automatyczny, wykorzystujący siłę sprężystości, napiacz paska klinowego.

- ▶ Wyłączyć silnik.

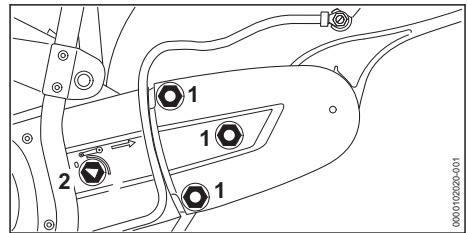

- ▶ Odkręcić nakrętki (1).
- ▶ Obracać nakrętkę mocującą (2) przeciwnie do kierunku ruchu wskazówek zegara, aż strzałka nakrętki wskaże **0**.
Nakrętka mocująca (2) jest zwolniona.

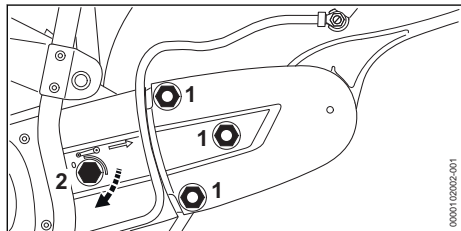

- ▶ Przekręcić nakrętkę mocującą (2) o 1/8 obrotu zgodnie z kierunkiem ruchu wskazówek zegara do wyczuwalnego oporu. Pasek klinowy jest naprężony.
- ▶ Dokręcić nakrętki (1).

6.2 Blokowanie wału

Przed zamontowaniem i zdemontowaniem tarczy tnącej należy zablokować wał.

- ▶ Wyłączyć silnik.

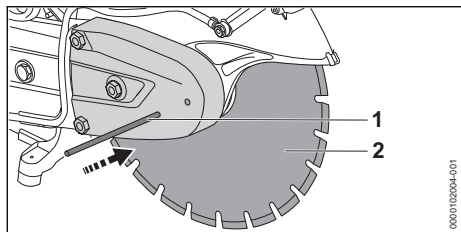

- ▶ Włożyć trzpień blokujący (1) do otworu w osłonie paska klinowego.
- ▶ Obracać tarczę tnącą (2), aż sworzeń blokujący zaczepi się w jednym z otworów. Wał jest zablokowany.

6.3 Montaż tarczy tnącej

Tarcze tnące, które można zamontować, są podane w danych technicznych,  21.

- ▶ Wyłączyć silnik.

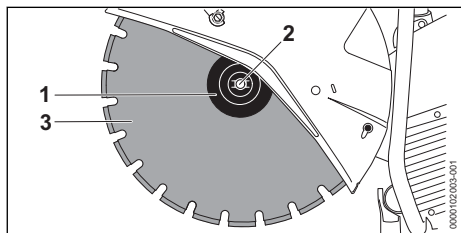

- ▶ Założyć tarczę tnącą (3).
- ▶ W przypadku używania diamentowej tarczy tnącej: ustawić tarczę tnącą w taki sposób, aby strzałki na tarczy skierowane były w tym

samym kierunku, co strzałka kierunku obrotów na osłonie.

- ▶ Założyć tarczę dociskową (1) na tarczę tnącą (3) w taki sposób, aby widoczne było oznaczenie „TOP SIDE”.
- ▶ Wkręcić śrubę (2).
- ▶ Dokręcić śrubę (2) z momentem 30 Nm.

6.4 Demontaż tarczy tnącej

- ▶ Wyłączyć silnik.

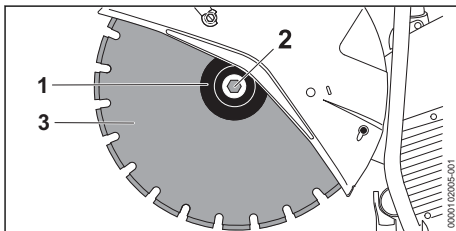

- ▶ Poluzować i wykręcić śrubę (2).
- ▶ Zdjąć tarczę tnącą (3) razem z tarczą dociskową (1).

7 Przebudowanie przecinarki

7.1 Montaż „wspornika z osłoną” na zewnątrz (TS 710.0i)

Zależnie od zadania, zespół „wspornik z osłoną” może być montowany także po zewnętrznej stronie.

- ▶ Wyłączyć silnik.
- ▶ Zdemontować tarczę tnącą.

Demontaż przyłącza wodnego

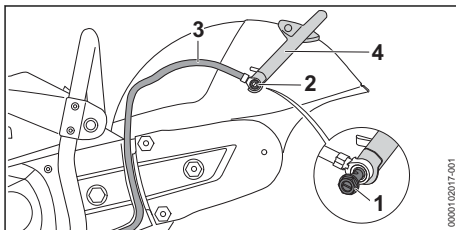

- ▶ Wykręcić śrubę drążoną (1).
- ▶ Wyjąć nakrętkę (1) znajdującą się w przewodnicy po wewnętrznej stronie osłony.
- ▶ Odłączyć wąż dopływu wody (2) z króćcem od dźwigni nastawczej (3).

Demontaż dźwigni nastawczej

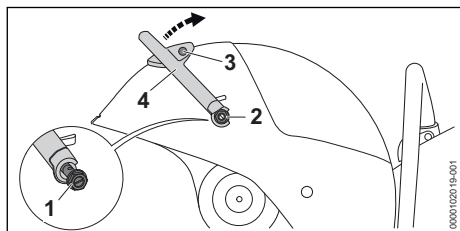

- ▶ Wykręcić śrubę drażoną (1).
- ▶ Zdjąć uszczelkę.
- ▶ Wyjąć nakrętkę (1) znajdującą się w prowadnicy po wewnętrznej stronie osłony.
- ▶ Wykręcić śrubę (2) i wyjąć razem z uszczelką.
- ▶ Obrócić dźwignię nastawczą (3) w kierunku do góry i następnie ją zdjąć.

Luzowanie paska klinowego

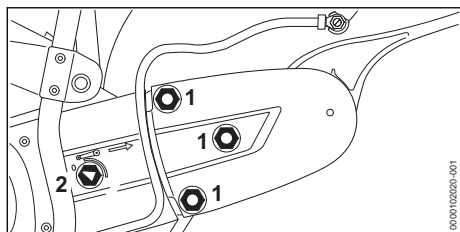

- ▶ Odkręcić nakrętki (1).
- ▶ Obracać nakrętkę mocującą (2) przeciwnie do kierunku ruchu wskazówek zegara, aż strzałka nakrętki wskaże 0.

Demontaż osłony paska klinowego

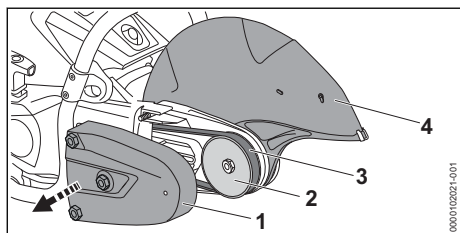

- ▶ Zdjąć osłonę paska (1).
- ▶ Zdjąć pasek klinowy (2) z przedniego koła pasowego (3).
- ▶ Zdjąć osłonę (4).

Przygotowanie „wspornika z osłoną” do zamontowania po zewnętrznej stronie

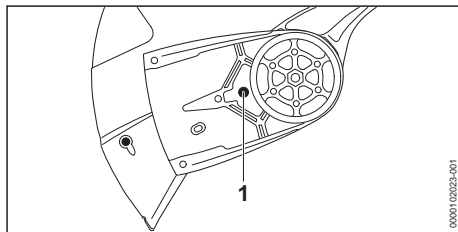

- ▶ Wykręcić trzpień ogranicznika (1).

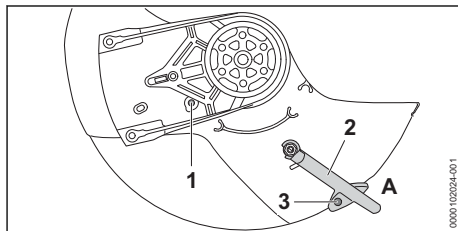

- ▶ Obrócić osłonę.
- ▶ Wkręcić i dokręcić trzpień ogranicznika (1).
- ▶ Ustawić dźwignię nastawczą (2) w pozycji A.
- ▶ Wkręcić i dokręcić śrubę (3).

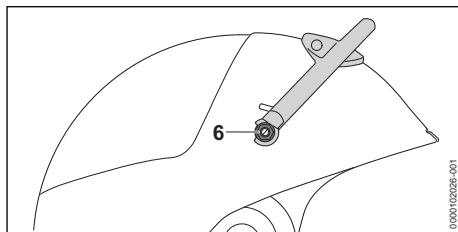

- ▶ Obrócić „wspornik z osłoną”.
- ▶ Włożyć nakrętkę (1) do prowadnicy po wewnętrznej stronie osłony i przytrzymać.
- ▶ Wkręcić i dokręcić śrubę z uszczelką (4) do dźwigni nastawczej.

Montaż „wspornika z osłoną” na zewnątrz

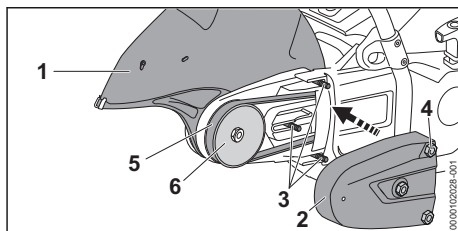

- ▶ Zamocować „wspornik z osłoną” (1) na zewnętrznej stronie.

- ▶ Założyć pasek klinowy (5) na koło pasowe (6).
- ▶ Sprawdzić, czy napęd pasowy porusza się płynnie.
- ▶ Pasek klinowy jest prawidłowo założony.
- ▶ Napiąć pasek klinowy.  6.1
- ▶ Założyć osłonę (2).
- ▶ Nakręcić nakrętki (4) na kolki (3) i dokręcić.

Montaż przyłącza wodnego

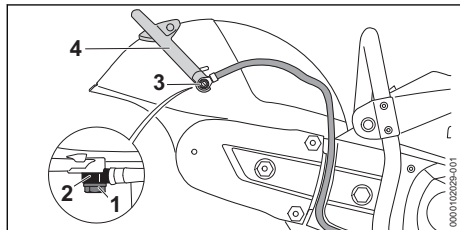

- ▶ Przeprowadzić długą śrubę (1) przez króciec (2) na węźle dopływu wody.
- ▶ Włożyć śrubę drażoną (1) do prowadnicy po wewnętrznej stronie osłony i przytrzymać.
- ▶ Zamocować króciec ze śrubą drażoną (1) na dźwigni nastawczej (3).
- ▶ Wkręcić i dokręcić śrubę drażoną (1).

Sprawdzanie zakresu nastawczego osłony

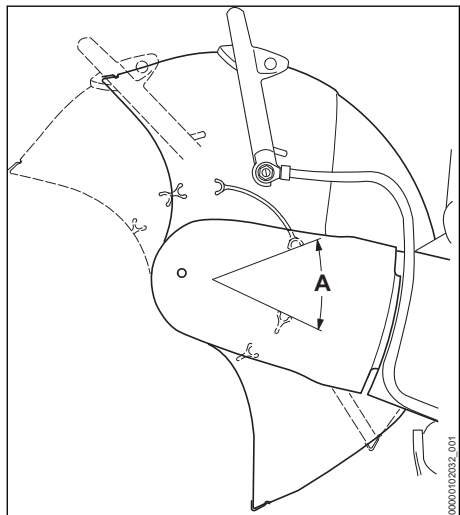

- ▶ Obrócić osłonę do oporu w przód i w tył. Zakres nastawczy A jest ograniczany przez trzpień ogranicznika.

Montaż wewnątrz (TS 710.0i)

- ▶ Wyłączyć silnik.
- ▶ Zdemonstrować tarczę tnącą  6.4
- ▶ Zdemonstrować wąż dopływu wody.

- ▶ Zdemonstrować dźwignię nastawczą.
- ▶ Poluzować pasek klinowy.
- ▶ Zdemonstrować osłonę paska klinowego.
- ▶ Zdemonstrować „wspornik z osłoną”.

Przygotowanie „wspornika z osłoną” do montażu po wewnętrznej stronie

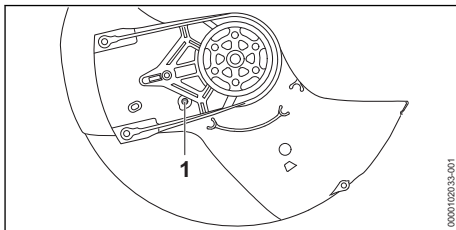

- ▶ Wykręcić trzpień ogranicznika (1).

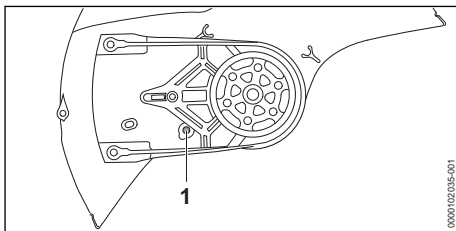

- ▶ Obrócić osłonę.
- ▶ Wkręcić i dokręcić trzpień ogranicznika (1).
- ▶ Zamontować dźwignię nastawczą.
- ▶ Zamontować „wspornik z osłoną”.
- ▶ Zamontować osłonę paska klinowego.
- ▶ Zamontować wąż wody.

Sprawdzanie zakresu nastawczego osłony

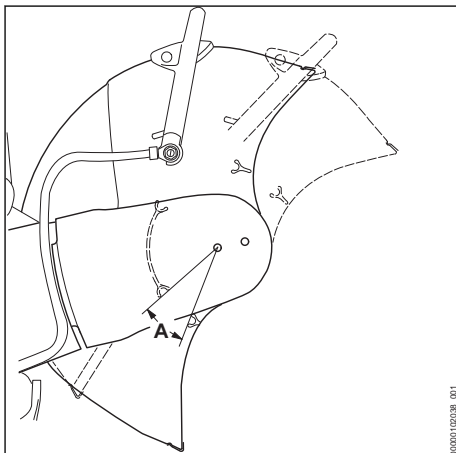

- ▶ Obrócić osłonę do oporu w przód i w tył. Zakres nastawczy A jest ograniczany przez trzpień ogranicznika.

7.2 Montaż „wspornika z osłoną” na zewnątrz (TS 910.0i)

Zależnie od zadania, „wspornik z osłoną” może być montowany także po zewnętrznej stronie.

- ▶ Wyłączyć silnik.
- ▶ Zdemonstować tarczę tnącą.

Demontaż przyłącza wodnego

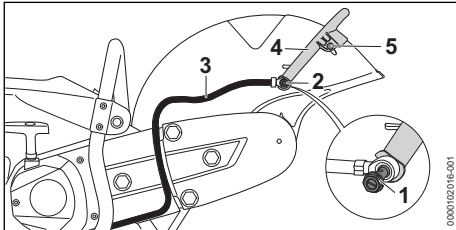

- ▶ Wykręcić śrubę drażoną (1).
- ▶ Wyjąć nakrętkę znajdującą się w przewodnicy po wewnętrznej stronie osłony.
- ▶ Odłączyć wąż dopływu wody (2) z króćcem od dźwigni nastawczej (3).
- ▶ Wykręcić śrubę (4).

Demontaż dźwigni nastawczej

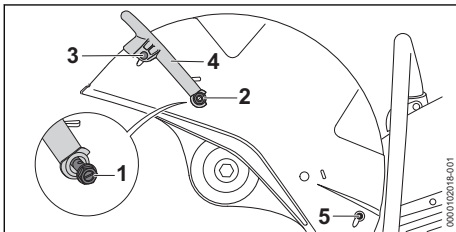

- ▶ Wykręcić śrubę drażoną (1) i zdjąć ją razem z uszczelką.
- ▶ Wyjąć nakrętkę (1) znajdującą się w przewodnicy po wewnętrznej stronie osłony.
- ▶ Wykręcić śruby po obu stronach (2) i wyjąć razem z uszczelkami.
- ▶ Obrócić dźwignię nastawczą (3) w kierunku do góry i następnie ją zdjąć.
- ▶ Wyjąć zatyczkę (4).

Luzowanie paska klinowego

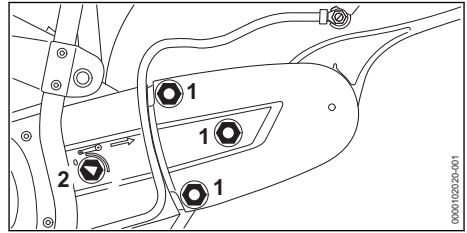

- ▶ Odkręcić nakrętki (1).
- ▶ Obracać nakrętkę mocującą (2) przeciwnie do kierunku ruchu wskazówek zegara, aż strzałka nakrętki wskaże 0.

Demontaż osłony paska klinowego

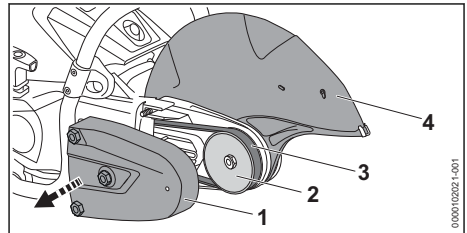

- ▶ Zdjąć osłonę paska (1).
- ▶ Zdjąć pasek klinowy (3) z przedniego koła pasowego (2).
- ▶ Zdjąć „osłonę” (4).

Przygotowanie wspornika z osłoną do zamontowania po zewnętrznej stronie

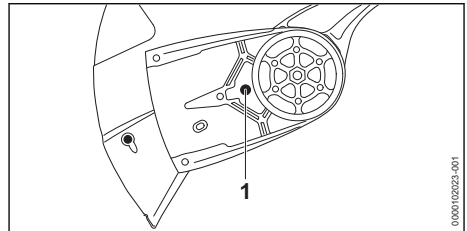

- ▶ Wykręcić trzpień ogranicznika (1).
- ▶ Wykręcić zatyczkę (2).

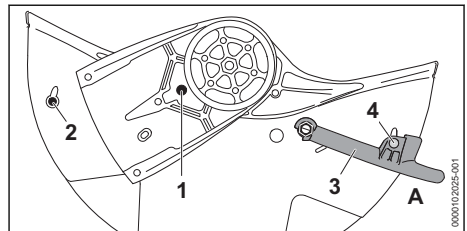

- ▶ Obrócić osłonę.

- ▶ Wkręcić i dokręcić trzpień ogranicznika (1).
- ▶ Założyć zatyczkę (2).
- ▶ Ustawić dźwignię nastawczą (3) w pozycji A.
- ▶ Wkręcić i dokręcić śrubę (4).

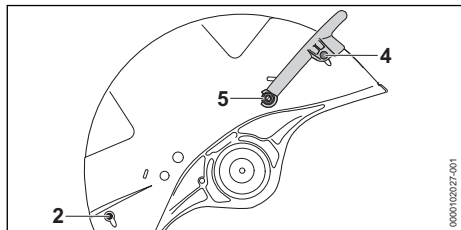

- ▶ Obrócić „wspornik z osłoną”.
- ▶ Włożyć śrubę drążoną (5) do prowadnicy po wewnętrznej stronie osłony i przytrzymać.
- ▶ Wkręcić śrubę (5).
- ▶ Wkręcić i dokręcić śrubę z uszczelką (4) do obu stron dźwigni nastawczej.
- ▶ Założyć zatyczkę (2).
- ▶ Dokręcić śrubę (5).

Montaż wspornika z osłoną na zewnątrz

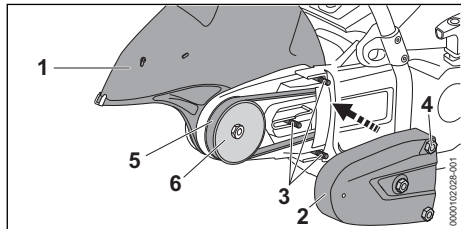

- ▶ Zamocować „wspornik z osłoną” (1) na wewnętrznej stronie.
- ▶ Założyć pasek klinowy (5) na koło pasowe (6).
- ▶ Sprawdzić, czy napęd pasowy porusza się płynnie.
Pasek klinowy jest prawidłowo założony.
- ▶ Napiąć pasek klinowy.  6.1
- ▶ Założyć osłonę (2).
- ▶ Nakręcić nakrętkę (4) na kołki (3) i dokręcić.

Montaż przyłącza wodnego

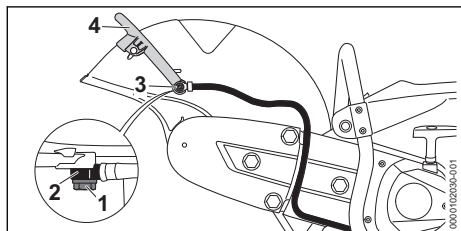

- ▶ Przeprowadzić śrubę drążoną (1) przez króciec (2) na węży dopływu wody.

- ▶ Włożyć nakrętkę (1) do prowadnicy po wewnętrznej stronie osłony i przytrzymać.
- ▶ Zamocować króciec ze śrubą drążoną (1) na dźwigni nastawczej (3).
- ▶ Wkręcić i dokręcić śrubę drążoną (1).

Sprawdzanie zakresu nastawczego osłony

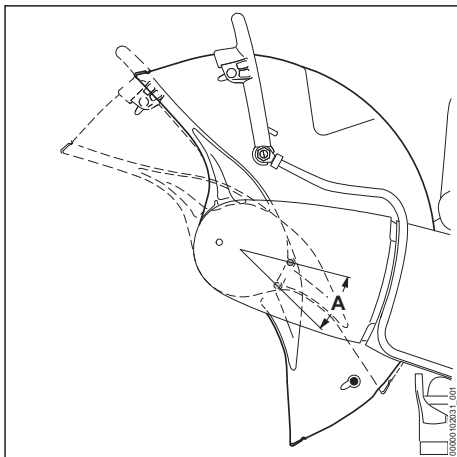

- ▶ Obrócić osłonę do oporu w przód i w tył. Zakres nastawczy A jest ograniczany przez trzpień ogranicznika.

Montaż wewnątrz (TS 910.0i)

- ▶ Wyłączyć silnik.
- ▶ Zdemontować tarczę tnącą  6.4
- ▶ Zdemontować wąż dopływu wody.
- ▶ Zdemontować dźwignię nastawczą.
- ▶ Poluzować pasek klinowy.
- ▶ Zdemontować osłonę paska klinowego.
- ▶ Zdemontować „wspornik z osłoną”.
- ▶ Wyjąć zatyczkę.

Przygotowanie wspornika z osłoną do montażu po wewnętrznej stronie

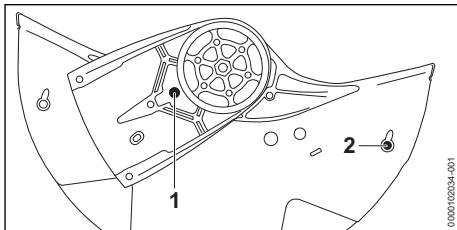

- ▶ Wykręcić trzpień ogranicznika (1).
- ▶ Założyć zatyczkę (2).

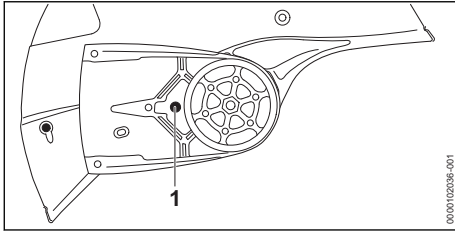

- ▶ Obrócić osłonę.
- ▶ Wkręcić i dokręcić trzpień ogranicznika (1).
- ▶ Zamontować dźwignię nastawczą.
- ▶ Zamontować „wspornik z osłoną”.
- ▶ Zamontować osłonę paska klinowego.
- ▶ Zamontować wąż wody.

Sprawdzanie zakresu nastawczego osłony

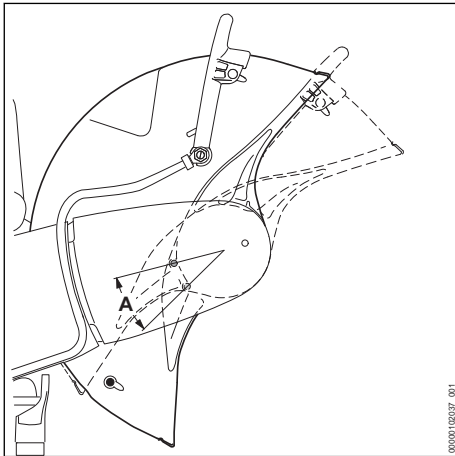

- ▶ Obrócić osłonę do oporu w przód i w tył. Zakres nastawczy A jest ograniczany przez trzpień ogranicznika.

8 Regulowanie osłony

8.1 Regulowanie osłony

Osłonę można płynnie wyregulować. Zakres nastawczy A jest ograniczany przez trzpień ogranicznika B.

- ▶ Wyłączyć silnik.

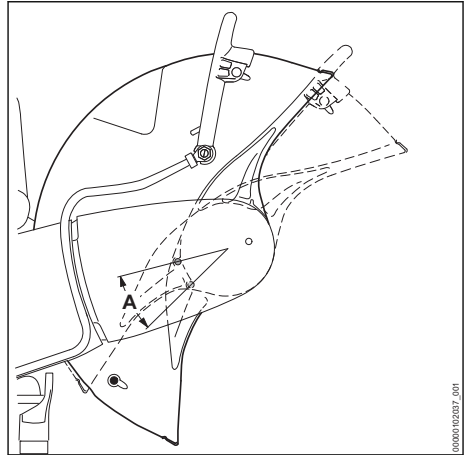

- ▶ Wyregulować osłonę.

9 Przygotowanie mieszanki paliwowej i tankowanie przecinarki

9.1 Przygotowywanie mieszanki paliwowej

Paliwo niezbędne do tej przecinarki to mieszanka benzyny i oleju do silników dwusuwowych w proporcji 1:50.

STIHL zaleca stosowanie gotowej mieszanki STIHL MotoMix.

W przypadku samodzielnego przyrządzania mieszanki wolno stosować wyłącznie olej STIHL do silników dwusuwowych albo inny olej silnikowy klasy JASO FB, JASO FC, JASO FD, ISO-L-EGB, ISO-L-EGC lub ISO-L-EGD.

Firma STIHL zaleca olej do silników dwusuwowych STIHL HP Ultra lub równorzędny olej silnikowy, aby zagwarantowane były wartości graniczne emisji przez cały okres eksploatacji urządzenia.

- ▶ Stosować benzynę o liczbie oktanowej minimum 90 RON i zawartości alkoholu nie więcej niż 10% (w przypadku Brazylii: 27%).
- ▶ Stosowany olej do silników dwusuwowych musi spełniać określone wymagania.

- ▶ W zależności od potrzebnej ilości paliwa obliczyć ilości oleju i benzyny w proporcji 1:50. Przykładowe mieszanki paliwa:
 - 20 ml oleju do silników dwusuwowych, 1 l benzyny
 - 60 ml oleju do silników dwusuwowych, 3 l benzyny
 - 100 ml oleju do silników dwusuwowych, 5 l benzyny
- ▶ Najpierw do czystego kanistra wlać olej do silników dwusuwowych, a następnie benzynę.
- ▶ Wymieszać paliwo.

9.2 Tankowanie przecinarki

- ▶ Wyłączyć silnik.
- ▶ Odczekać na ostygnięcie przecinarki.
- ▶ Położyć przecinarkę na równej powierzchni tak, aby korek zbiornika paliwa znajdował się na górze.
- ▶ Obszar wokół korka zbiornika paliwa wyczyścić wilgotną szmatką.

! OSTRZEŻENIE

- Podczas pracy lub w przypadku wysokiej temperatury otoczenia przecinarka nagrzewa się. W zależności od rodzaju paliwa, wysokości terenu, temperatury otoczenia i temperatury przecinarki paliwo rozszerza się, na skutek czego w zbiorniku paliwa może powstać nadciśnienie. Po otwarciu korka zbiornika paliwo może wyprysnąć i zapalić się. Grozi to ciężkimi obrażeniami u użytkownika oraz uszkodzonymi materiałami.
 - ▶ Przed odkręceniem korka zbiornika paliwa należy poczekać do schłodzenia przecinarki.
 - ▶ Korek zbiornika paliwa otwierać powoli, nie za jednym razem.

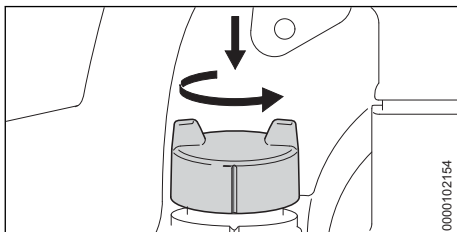

- ▶ Docisnąć korek zbiornika paliwa i przekręcić o około 1/8 obrotu w lewo. Jeśli zbiornik paliwa znajduje się pod ciśnieniem, będzie słychać wyraźnie usunięcie nadciśnienia.
- ▶ Po całkowitym usunięciu nadciśnienia: zdjąć korek zbiornika paliwa.

WSKAZÓWKA

- Mieszanka paliwa może szybciej rozdzielać lub starzeć się pod wpływem światła, promieniowania słonecznego i ekstremalnych temperatur. Zatankowanie rozdzielonej lub starej mieszanki paliwa może spowodować uszkodzenie przecinarki.
 - ▶ Wymieszać paliwo.
 - ▶ Nie tankować paliwa przechowywanego dłużej niż 30 dni (STIHL MotoMix: 5 lat).
- ▶ Podczas wlewania paliwa uważać, aby nie rozlać paliwa. Zachować min. 15 mm wolnej przestrzeni do krawędzi zbiornika paliwa.

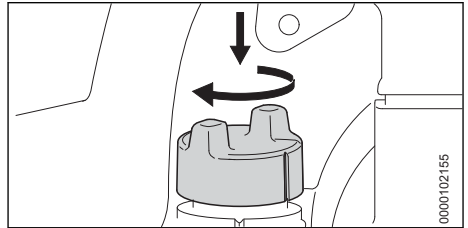

- ▶ Docisnąć korek zbiornika paliwa i przekręcić w lewo na tyle, aby oznaczenia na korku i na zbiorniku paliwa pokryły się.

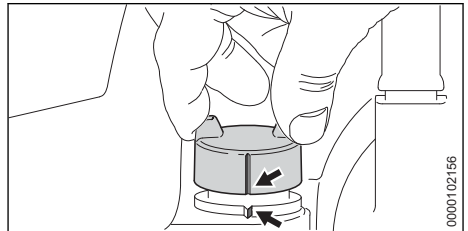

- ▶ Sprawdzić, czy można ściągnąć do góry korek zbiornika paliwa. Jeśli nie można ściągnąć do góry korka zbiornika paliwa, zbiornik paliwa jest zamknięty.

Jeśli korek zbiornika paliwa można ściągnąć do góry, trzeba wykonać następujące czynności:

- ▶ Włożyć korek zbiornika paliwa w dowolnej pozycji.
- ▶ Wcisnąć korek zbiornika paliwa i przekręcić go do oporu w prawo.
- ▶ Docisnąć korek zbiornika paliwa i przekręcić w lewo na tyle, aby oznaczenia na korku i na zbiorniku paliwa pokryły się.
- ▶ Spróbować ponownie zamknąć zbiornik paliwa.

- ▶ Jeśli nadal nie można zamknąć zbiornika paliwa: nie używać przecinarki i skontaktować się z autoryzowanym dealerem STIHL. Przecinarka nie znajduje się w bezpiecznym stanie technicznym.

10 Uruchamianie i wyłączenie silnika

10.1 Uruchamianie silnika

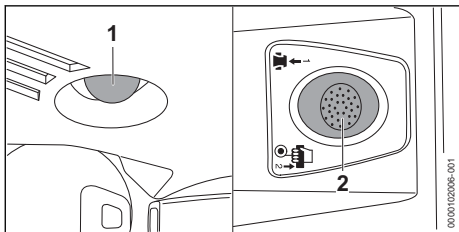

- ▶ Wcisnąć zawór dekompresyjny (2).
- ▶ Nacisnąć ręczną pompę paliwową (1) co najmniej 7 razy.
- ▶ Kiedy silnik jest rozgrzany, może dojść do powstawania pęcherzy w mieszance paliwowej, co powoduje zmniejszenie ilości paliwa tłoczonego po naciśnięciu ręcznej pompki paliwowej.
- ▶ ▶ Jeśli silnik jest rozgrzany: nacisnąć ręczną pompkę paliwową więcej niż 7 razy.

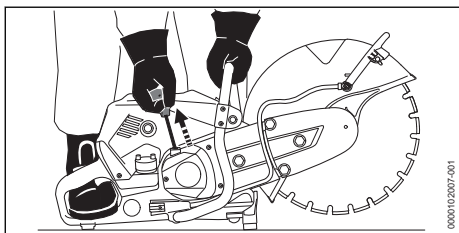

- ▶ Postawić przecinarkę na równej powierzchni, chwycić lewą ręką przedni uchwyt z kciukiem obejmującym uchwyt, docisnąć przecinarkę do ziemi i czubkiem prawej stopy nadepnąć tylny uchwyt.
- ▶ Prawą ręką wyciągnąć powoli rączkę rozrusznika do wyczucia oporu.
- ▶ Pociągać rączkę szybkim i energicznym ruchem i chować ją ponownie, aż silnik uruchomi się. Silnik będzie pracował na biegu jałowym.
- ▶ Jeżeli tarcza tnąca obraca się na biegu jałowym:
 - ▶ Wyłączyć silnik.
 - ▶ Nie używać przecinarki i skontaktować się z autoryzowanym dealerem STIHL.

Przecinarka jest wadliwa.

10.2 Wyłączenie silnika

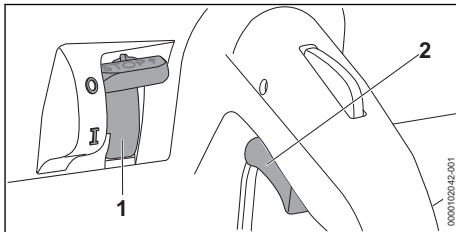

- ▶ Puścić dźwignię gazu (2). Silnik zacznie pracować na niskich obrotach.
- ▶ Ustawić przycisk Stop (1) w pozycji STOP lub 0. Silnik zgaśnie.
- ▶ Jeżeli silnik nie zgaśnie: nie używać przecinarki i skontaktować się z autoryzowanym dealerem STIHL. Przecinarka jest wadliwa.
- ▶ Odczekać, aż tarcza tnąca przestanie się obracać.
- ▶ Jeśli tarcza tnąca obraca się nadal: wyłączyć silnik i skontaktować się z autoryzowanym dealerem STIHL. Przecinarka jest wadliwa.

11 Kontrola przecinarki

11.1 Sprawdzanie elementów obsługowych

Blokada dźwigni gazu i dźwignia gazu

- ▶ Wyłączyć silnik.

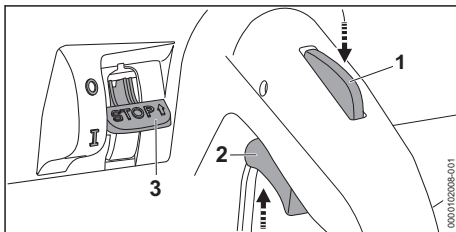

- ▶ Spróbować nacisnąć dźwignię gazu (2) bez naciskania blokady dźwigni gazu (1).
- ▶ Jeśli można nacisnąć dźwignię gazu (2): nie używać przecinarki i skontaktować się z autoryzowanym dealerem STIHL. Blokada dźwigni gazu (1) jest uszkodzona.
- ▶ Wcisnąć i przytrzymać blokadę dźwigni gazu (1).
- ▶ Nacisnąć i puścić dźwignię gazu (2).

- ▶ Jeśli dźwignia gazu (2) porusza się z trudem lub nie powróci do pozycji wyjściowej: nie używać przecinarki i skontaktować się z autoryzowanym dealerem STIHL. Dźwignia gazu jest uszkodzona.

Wyłączanie silnika

- ▶ Uruchomić silnik.
- ▶ Ustawić przycisk Stop (3) w pozycji 0. Silnik zgaśnie.
- ▶ Jeżeli silnik nie zgaśnie: monitorować przecinarkę i zaczekać na opróżnienie zbiornika paliwa. Nie używać przecinarki i skontaktować się z autoryzowanym dealerem STIHL. Przecinarka jest wadliwa.

12 Praca przecinarką

12.1 Trzymanie i prowadzenie przecinarki

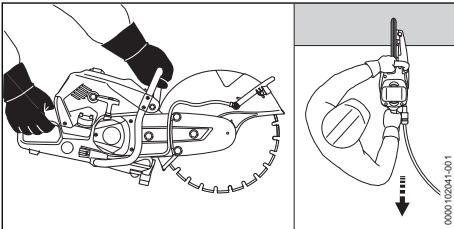

- ▶ Przecinarkę prowadzić i trzymać lewą ręką za uchwyt przedni i prawą ręką za uchwyt manipulacyjny w taki sposób, aby kciuk lewej ręki obejmował uchwyt przedni, a kciuk prawej ręki obejmował uchwyt manipulacyjny.

12.2 Przycinanie płyt

- ▶ Zabezpieczyć płytę na podkładzie o właściwościach przeciwpoślizgowych.

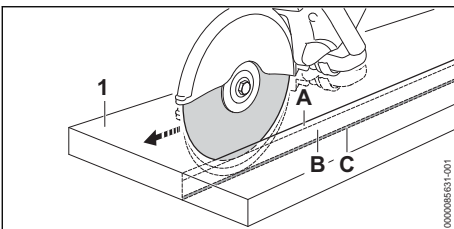

- ▶ Wytrasować linię cięcia.
- ▶ Wzdłuż wyznaczonej linii cięcia należy naciąć rowek prowadzący (A).
- ▶ Pogłębiać fugę rzazu (B), pozostawiając zawiasę (C).
- ▶ Oddzielić płytę (1) na końcówkach rzazu.
- ▶ Przełamać płytę (1).

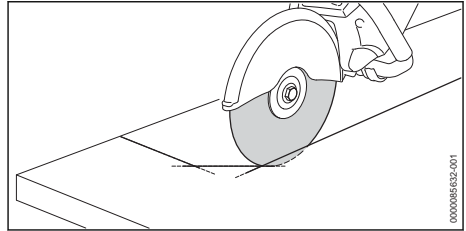

- ▶ W przypadku cięcia po łuku: ciąć łuk w kilku krokach roboczych, nie przechylając tarczy tnącej.

12.3 Przycinanie rur, elementów okrągłych i drążonych

- ▶ Zabezpieczyć rurę, element okrągły lub drążony w taki sposób, aby nie mogły się przechylić, ześlizgnąć lub odtoczyć.
- ▶ Zwracać uwagę na miejsce upadania i ciężar ciętego elementu.
- ▶ Wyznaczyć linię podziału, omijając zbrojenia, szczególnie te, które znajdują się w kierunku cięcia.
- ▶ Ustalić kolejność cięcia.
- ▶ Wzdłuż wyznaczonej linii cięcia naciąć rowek prowadzący.
- ▶ Pogłębiać fugę rzazu wzdłuż rowka prowadzącego.
- ▶ W przypadku korekty kierunku: nie przekrzywiać tarczy tnącej, a zamiast tego przykładać ją od nowa. Pozostawić niewielkie mostki, które utrzymują obcinany element we właściwej pozycji.
- ▶ Mostki przełamać po wykonaniu ostatniego zaplanowanego cięcia.

12.4 Przycinanie rur betonowych

Rura betonowa o niewielkiej średnicy zewnętrznej

Tę procedurę należy wykonać, jeśli średnica zewnętrzna rury betonowej jest mniejsza od maksymalnej możliwej głębokości cięcia tarczy tnącej.

- ▶ Zabezpieczyć rurę betonową w taki sposób, aby nie mogła się przechylić, ześlizgnąć lub odtoczyć.

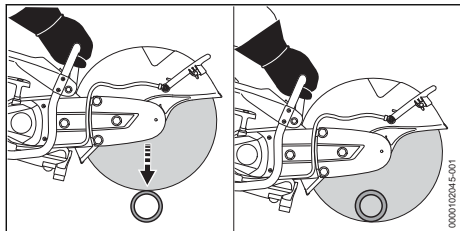

- ▶ Wykonać pojedyncze cięcie od góry w dół.

Rura betonowa o dużej średnicy zewnętrznej

Tę procedurę należy wykonać, jeśli średnica zewnętrzna rury betonowej jest większa od maksymalnej możliwej głębokości cięcia tarczy tnącej.

- ▶ Zabezpieczyć rurę betonową w taki sposób, aby nie mogła się przechylić, ześlizgnąć lub odczołczyć.
- ▶ Ustalić i zaznaczyć przebieg cięcia.
- ▶ Ustalić kolejność cięcia.

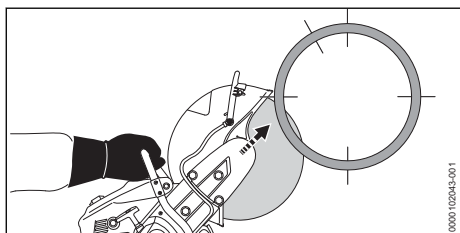

- ▶ Dolną stronę przeciąć górnym kwartałem tarczy tnącej.

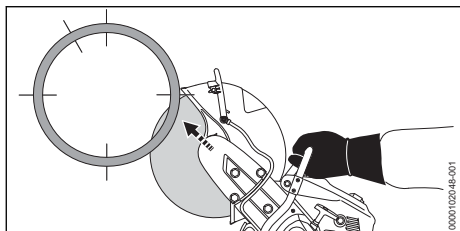

- ▶ Naprzeciwległą, dolną stronę przeciąć górnym kwartałem tarczy tnącej.

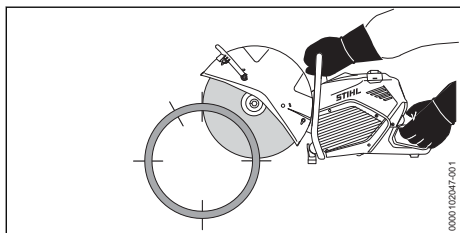

- ▶ Przeciąć górną stronę.

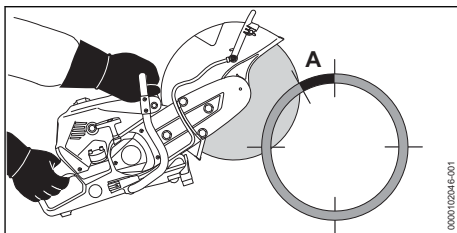

! OSTRZEŻENIE

- Jeżeli zaznaczony obszar (A, ok. 15% obwodu rury betonowej) zostanie nacięty lub zbyt wczesnie przecięty, użytkownik może stracić kontrolę nad przecinarką. Grozi to ciężkimi obrażeniami użytkownika nawet ze skutkiem śmiertelnym oraz uszkodzonymi materiałami.
 - ▶ Zaznaczony obszar (A) przecinać dopiero po wykonaniu wszystkich cięć dolnych i bocznych.

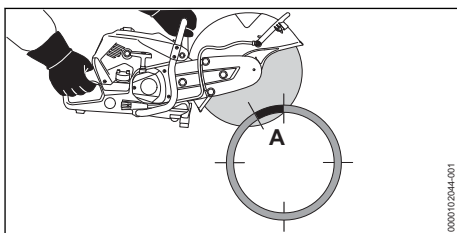

- ▶ Przeciąć zaznaczony obszar (A) od góry.

12.5 Wycinanie otworów w rurach betonowych

- ▶ Zabezpieczyć rurę betonową w taki sposób, aby nie mogła się przechylić, ześlizgnąć lub odczołczyć.

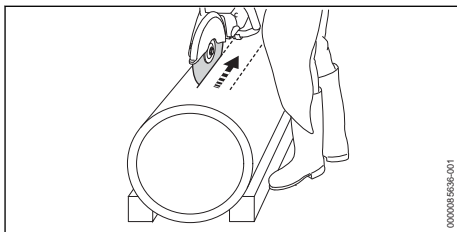

- ▶ Najpierw przeciąć trudno dostępne obszary.
- ▶ Cięcia wykonywać zawsze tak, by nie powodować zakleszczania się tarczy tnącej.

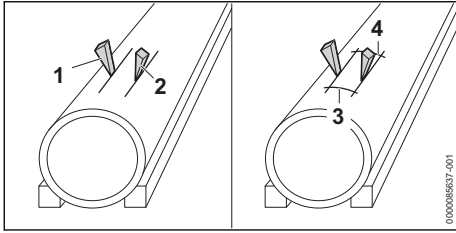

Można stosować kliny (1 i 2) i pozostawiać mostki (3 i 4).

- ▶ Po wykonaniu wszystkich cięć: przelamać mostki (3 i 4).
- ▶ Jeżeli wycinana część pozostanie na miejscu: nie przecinać ponownie i wyłamać wycinaną część.

12.6 Przecinanie grubszego materiału

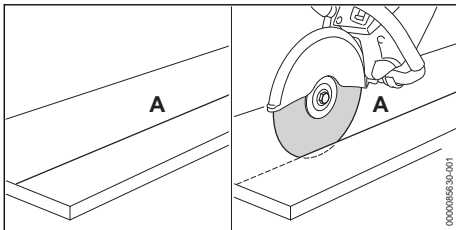

- ▶ Wyznaczyć linię podziału (A).
- ▶ Ciąć wzdłuż linii podziału (A) w taki sposób, aby na każdy krok roboczy cięcie miało głębokość maksymalnie 2 cm.
- ▶ Jeśli materiał jest gruby: przecinać wieloetapowo.
- ▶ Jeśli konieczne jest skorygowanie rzazu: od nowa przyłożyć tarczę tnącą, nie przechylając jej.

12.7 Praca z diamentową tarczą tnącą

Przy pomocy diamentowej tarczy tnącej należy przecinać wyłącznie na mokro.

- ▶ Do pracującej tarczy tnącej należy doprowadzić minimum 0,6 l wody/min.

12.8 Podłączanie i odłączanie węża dopływu wody

Przyłącze wody zastosowane na przecinarkę jest odpowiednie do wszystkich rodzajów zasilania wodnego.

W przypadku cięcia na mokro należy podłączyć wąż dopływu wody lub ciśnieniowy zbiornik wodny STIHL (wyposażenie dodatkowe).

Spełnione muszą być następujące warunki:

- Średnica węża wody musi wynosić 1/2".
- Ciśnieniowy zbiornik wodny ma pojemność 10 l.

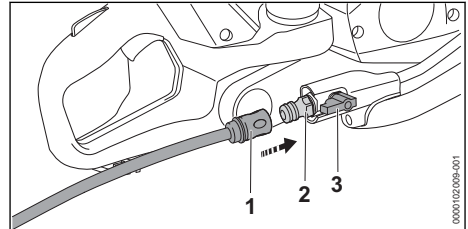

- ▶ Nasunąć złączkę (1) na króciec (2). Będzie słychać dźwięk zatrzaśnięcia złączki.
- ▶ Otworzyć zawór odcinający dopływ wody.
- ▶ Otworzyć zawór odcinający (3).

Odłączanie węża dopływu wody

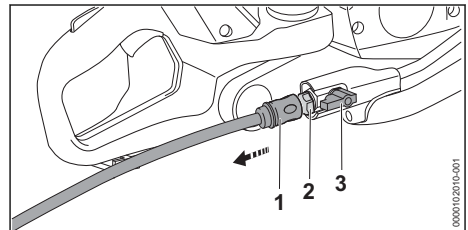

- ▶ Zamknąć zawór odcinający (3).
- ▶ Zamknąć zawór wody.
- ▶ Odblokowanie złączki: pociągnąć lub przekręcić pierścień (1) i przytrzymać.
- ▶ Zdjąć złączkę (1) z króćca (2).
- ▶ Uruchomić silnik i utrzymywać go na pełnym gazie przez 3–6 sekund. Pozostałość wody zostanie wyrzucona.

12.9 Wózek prowadzący

Przecinarki STIHL mogą być montowane na wózku prowadzącym STIHL.

Wózek prowadzący nadaje się do następujących prac:

- Naprawa nawierzchni drogowych
- Nakładanie oznaczeń na nawierzchniach dróg
- Nacinanie szczelin dylatacyjnych

13 Po zakończeniu pracy

13.1 Po zakończeniu pracy

- ▶ Wyłączyć silnik.

- ▶ Odczekać, aż tarcza tnąca przestanie się obracać.
- ▶ Odczekać na ostygnięcie przecinarki.
- ▶ Jeżeli przecinarka jest wilgotna: osuszyć ją.
- ▶ Jeśli tarcza tnąca jest mokra: odwirować tarczę tnącą, uruchamiając ją na 3–6 sekund z roboczą prędkością obrotową.
- ▶ Wyczyścić przecinarkę.
- ▶ Wyczyścić tarczę tnącą.

14 Transport

14.1 Transport przecinarki

- ▶ Wyłączyć silnik.
- ▶ Odczekać, aż tarcza tnąca przestanie się obracać.
- ▶ Zdemontować tarczę tnącą.
- ▶ Trzymać przecinarkę prawą ręką za rurę uchwyty w taki sposób, aby osłona była skierowana do tyłu.
- ▶ Jeśli przecinarka jest transportowana samochodem: zabezpieczyć przecinarkę w taki sposób, aby nie mogła się przewrócić lub przesunąć.

15 Przechowywanie

15.1 Przechowywanie przecinarki

- ▶ Wyłączyć silnik i wymontować tarczę tnącą.
- ▶ Przechowywać przecinarkę w taki sposób, aby były spełnione następujące warunki:
 - Przecinarka jest zabezpieczona przed przewróceniem lub przesunięciem.
 - Przecinarka znajduje się w miejscu niedostępnym dla dzieci.
 - Przecinarka jest czysta i sucha.
- ▶ Jeśli przecinarka jest nieużywana przez okres dłuższy niż 30 dni: zdemontować tarczę tnącą.

15.2 Przechowywanie tarczy tnącej

- ▶ Przechowywać tarczę tnącą w sposób spełniający poniższe warunki:
 - Tarcza tnąca znajduje się w miejscu niedostępnym dla dzieci.
 - Tarcza tnąca jest czysta i sucha.
 - Tarcza tnąca znajduje się w zamkniętym pomieszczeniu.
 - Tarcza tnąca znajduje się w oryginalnym opakowaniu.
 - Tarcza tnąca znajduje się w temperaturze otoczenia od 0°C do +50°C.

16 Czyszczenie

16.1 Czyszczenie przecinarki

- ▶ Wyłączyć silnik.
- ▶ Odczekać na ostygnięcie przecinarki.

- ▶ Odessać wióry metalowe odpowiednim odkurzaczem.
- ▶ Wyczyścić pędzlem otwory wentylacyjne.

16.2 Czyszczenie świecy zapłonowej

- ▶ Wyłączyć silnik.
- ▶ Odczekać na ostygnięcie przecinarki.

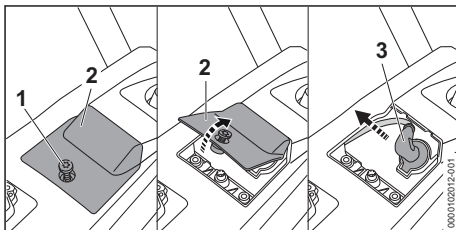

- ▶ Wykręcić śrubę (1).
- ▶ Zdjąć osłonę (2).
- ▶ Zdjąć wtyczkę ze świecy zapłonowej (3).
- ▶ Jeśli obszar wokół świecy zapłonowej jest zabrudzony, wyczyścić go szmatką.
- ▶ Wykręcić świecę zapłonową.
- ▶ Wyczyścić świecę zapłonową szmatką.
- ▶ Jeśli świeca zapłonowa ma ślady korozji: wymienić świecę.

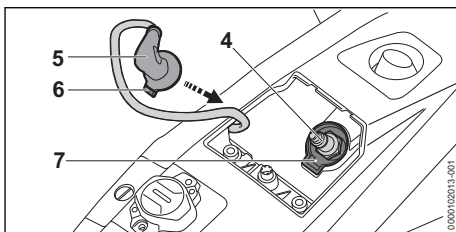

- ▶ Wkręcić i dobrze dokręcić świecę zapłonową (4).
- ▶ Ustawić wtyczkę świecy zapłonowej (5) w takiej pozycji, żeby wypustka (6) zrównała się z mocowaniem (7).
- ▶ Wcisnąć dobrze wtyczkę świecy zapłonowej (5).
- ▶ Założyć pokrywę (2).
- ▶ Wkręcić i dokręcić śrubę (1).

17 Konserwacja

17.1 Terminy konserwacji

Terminy konserwacji zależą od warunków otoczenia oraz warunków pracy. Firma STIHL zaleca następujące terminy konserwacji:

Filtr powietrza

- ▶ W razie potrzeby zlecić wymianę filtra powietrza dealerowi STIHL.

Co 100 godzin pracy

- ▶ Wymienić świecę zapłonową.

Co 150 godzin pracy

- ▶ Zlecić sprawdzenie sprzęgła autoryzowanemu dystrybutorowi STIHL.

Co miesiąc

- ▶ Wyczyścić zbiornik paliwa w serwisie autoryzowanego dealera STIHL.
- ▶ Wyczyścić głowicę ssącą w zbiorniku paliwa w serwisie autoryzowanego dealera STIHL.

Co roku

- ▶ Wymienić głowicę ssącą w zbiorniku paliwa w serwisie autoryzowanego dealera STIHL.

19 Rozwiązywanie problemów

19.1 Usuwanie usterek przecinarki

Większość usterek ma te same przyczyny.

- ▶ Podjąć następujące działania:
 - ▶ Wyczyścić lub wymienić świecę zapłonową.
 - ▶ Jeśli usterka nie ustąpi: wykonać działania z poniższej tabeli.

Usterka	Przyczyna	Sposób usunięcia
Nie można uruchomić silnika.	Brak wystarczającej ilości paliwa w zbiorniku.	▶ Przygotować mieszankę paliwową i zatankować przecinarkę.
	Ręczna pompka paliwowa nie została wystarczająco często wciśnięta.	▶ Wcisnąć ręczną pompkę paliwową.
W trakcie pracy wydobywa się dym lub czuło spaleniżnę.	Przecinarka jest używana nieprawidłowo.	▶ Poprosić o wytłumaczenie i poćwiczyć prawidłowe używanie.
Przecinarka obraca się nieprawidłowo lub nieregularnie.	Pasek klinowy nie jest wystarczająco naprężony.	▶ Skorygować naprężenie paska klinowego.
	Pasek klinowy jest rozdarty.	▶ Wymienić pasek klinowy.
	Tarcza tnąca jest zbyt mocno lub nieprawidłowo dokręcona.	▶ Prawidłowo dokręcić tarczę tnącą.

19.2 Korygowanie napięcia paska klinowego

- ▶ Wyłączyć silnik.

17.2 Konserwacja i naprawa przecinarki oraz tarczy tnącej

Użytkownik nie może samodzielnie konserwować i naprawiać przecinarki oraz tarczy tnącej.

- ▶ Jeśli przecinarka lub tarcza tnąca wymagają przeglądu lub są uszkodzone, skontaktować się z autoryzowanym dealerem STIHL.

18 Naprawa

18.1 Naprawa przecinarki

Nie wolno dokonywać samodzielnych napraw przecinarki.

- ▶ W przypadku uszkodzenia przecinarki: nie korzystać z przecinarki i skontaktować się z dealerem STIHL.

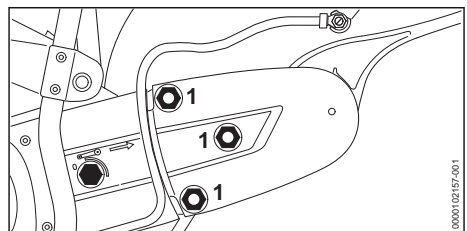

- ▶ Odkręcić nakrętki (1).
- Pasek klinowy jest napinany siłą sprężyny.
- ▶ Dokręcić nakrętki.

19.3 Wymiana paska klinowego

- ▶ Wyłączyć silnik.

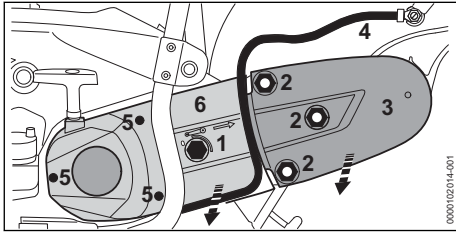

- ▶ Obrócić nakrętkę mocującą (1) o 1/4 obrotu przeciwnie do kierunku ruchu wskazówek zegara, aż strzałka nakrętki wskaże 0. Nakrętkę mocującą (1) jest zwolniona.
- ▶ Obracać nakrętki (2) przeciwnie do kierunku ruchu wskazówek zegara tak długo, aż można będzie zdjąć osłonę pasa (3) oraz pasek klinowy z przedniego koła pasowego.
- ▶ Zdjąć osłonę.
- ▶ Wyjąć wąż (4) z prowadnicy w pokrywie urządzenia rozruchowego (6).
- ▶ Wykręcić śruby (5).
- ▶ Zdjąć pokrywę urządzenia rozruchowego (6).
- ▶ Zdjąć pasek klinowy (7).

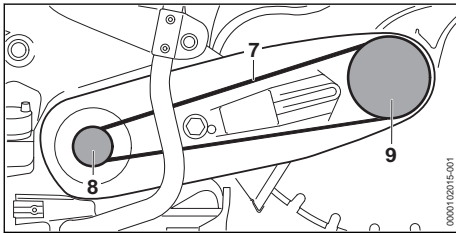

- ▶ Założyć pasek klinowy (7) na element przyłączeniowy i koło pasowe (8).
- ▶ Zamontować pokrywę urządzenia rozruchowego (6) i założyć „wspornik z osłoną” na element przyłączeniowy.
- ▶ Założyć pasek klinowy (7) na koło pasowe (9).
- ▶ Założyć osłonę paska (3).
- ▶ Wyrównać wspornik i osłonę pasa w taki sposób, aby trzpienie i nakrętki zrownały się.
- ▶ Nakręcić nakrętki (2) na trzpienie.
- ▶ Włożyć wąż (4) do prowadnicy w pokrywie urządzenia rozruchowego.
- ▶ Patrz: napinanie paska klinowego.

20 Dane techniczne

20.1 Przecinarka STIHL TS 710.0i

- Pojemność skokowa: 91,6 cm³
- Moc wg ISO 7293: 5,2 kW (7 KM)
- Prędkość obrotowa na biegu jałowym wg ISO 11681: 2600 ± 50 obr./min
- Dozwolone świece zapłonowe: NGK CMR6H, ZK 10 C firmy STIHL
- Szczelina iskrowa świcy zapłonowej: 0,6 mm
- Masa z pustym zbiornikiem paliwa, bez tarczy tnącej: 12,3 kg
- Maksymalna pojemność zbiornika paliwa: 1250 cm³ (1,25 l)

20.2 Przecinarka STIHL TS 910.0i

- Pojemność skokowa: 102,1 cm³
- Moc wg ISO 7293: 6,2 kW (8,5 KM)
- Prędkość obrotowa na biegu jałowym wg ISO 11681: 2600 ± 50 obr./min
- Dozwolone świece zapłonowe: NGK CMR6H, ZK 10 C firmy STIHL
- Szczelina iskrowa świcy zapłonowej: 0,6 mm
- Masa z pustym zbiornikiem paliwa, bez tarczy tnącej: 12,9 kg
- Maksymalna pojemność zbiornika paliwa: 1250 cm³ (1,25 l)

20.3 Poziomy hałas i wibracji

TS 710.0i

- Poziom ciśnienia akustycznego L_{peq} mierzonego wg ISO 19432-1: 105 dB(A). Wartość K poziomu ciśnienia akustycznego wynosi 2 dB(A).
- Poziom mocy akustycznej L_w mierzonej wg ISO 19432-1: 117 dB(A). Wartość K poziomu mocy akustycznej wynosi 2 dB(A).
- Wartość drgań a_{hv,eq} mierzona wg ISO 19432-1:
 - Uchwyt manipulacyjny: 3,9 m/s². Wartość K wartości wibracji wynosi 2 m/s².
 - Przedni uchwyt: 4,4 m/s². Wartość K wartości wibracji wynosi 2 m/s².

TS 910.0i

- Poziom ciśnienia akustycznego L_{peq} mierzonego wg ISO 19432-1: 108 dB(A). Wartość K poziomu ciśnienia akustycznego wynosi 2 dB(A).
- Poziom mocy akustycznej L_w mierzonej wg ISO 19432-1: 118 dB(A). Wartość K poziomu mocy akustycznej wynosi 2 dB(A).
- Wartość drgań a_{hv,eq} mierzona wg ISO 19432-1:

- Uchwyt manipulacyjny: 4,4 m/s². Wartość K wartości wibracji wynosi 2 m/s².
- Przedni uchwyt: 5,9 m/s². Wartość K wartości wibracji wynosi 2 m/s².

Informacje na temat spełnienia wymagań dyrektywy 2002/44/WE dotyczącej ochrony pracowników przed wibracjami podano na stronie: www.stihl.com/vib.

20.4 REACH

Rozporządzenie REACH jest unijnym rozporządzeniem w sprawie rejestracji, oceny, udzielania zezwoleń i stosowanych ograniczeń w zakresie chemikaliów.

Informacje dotyczące zgodności z rozporządzeniem REACH znajdują się pod adresem: www.stihl.com/reach.

20.5 Wartość emisji spalin

Wartość CO₂ zmierzoną w procedurze homologacji typu UE można znaleźć na stronie www.stihl.com/co2 w danych technicznych produktu.

Wartość CO₂ została zmierzona na reprezentatywnym silniku zgodnie ze znormalizowaną metodą badania w warunkach laboratoryjnych. Nie stanowi ona wyraźnej ani dorozumianej gwarancji osiągnięcia danego silnika.

Użytkowanie zgodnie z przeznaczeniem i konserwacja w sposób opisany w niniejszej instrukcji obsługi zapewnią spełnienie obowiązujących wymogów dotyczących emisji spalin. Modyfikacje w silniku powodują utratę homologacji.

21 Tarcze do przecinarki

21.1 Tarcze tnące do STIHL TS 710.0i, TS 910.0i

Podana maksymalna dopuszczalna eksploatacyjna prędkość obrotowa tarczy tnącej musi być większa lub równa maksymalnej prędkości obrotowej wrzeciona zastosowanej przecinarki.

TS 710.0i

- Maksymalna prędkość obrotowa wrzeciona: 5110 obr./min
- Średnica zewnętrzna: 350 mm
- Maksymalna grubość: 4,5 mm
- Średnica otworu lub średnica wrzeciona: 20,0 mm
- Moment dokręcania: 30,0 Nm

Tarcze tnące z żywicy syntetycznej

- Minimalna średnica zewnętrzna tarcz dociskowych: 103 mm
 - Maksymalna głębokość cięcia: 125 mm
- Diamentowe tarcze tnące
- Minimalna średnica zewnętrzna tarcz dociskowych: 103 mm
 - Maksymalna głębokość cięcia: 125 mm
 - Wymagana ilość wody: 0,6 l/min

TS 910.0i

- Maksymalna prędkość obrotowa wrzeciona: 3970 obr./min
 - Średnica zewnętrzna: 400 mm
 - Maksymalna grubość: 4,5 mm
 - Średnica otworu lub średnica wrzeciona: 20,0 mm
 - Moment dokręcania: 30,0 Nm
- Tarcze tnące z żywicy syntetycznej
- Minimalna średnica zewnętrzna tarcz dociskowych: 103 mm
 - Maksymalna głębokość cięcia: 145 mm
- Diamentowe tarcze tnące
- Minimalna średnica zewnętrzna tarcz dociskowych: 103 mm
 - Maksymalna głębokość cięcia: 145 mm
 - Wymagana ilość wody: 0,6 l/min

21.2 Tarcze tnące z żywicy syntetycznej

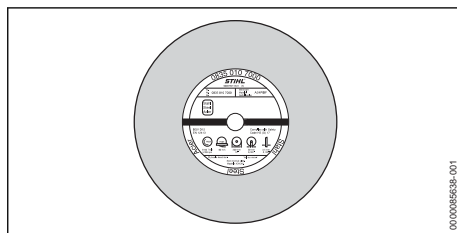

Tarcze tnące STIHL z żywicy syntetycznej nadają się, zależnie od wykonania, do przecinania następujących materiałów:

- Kamień
- Porowate rury żeliwne
- Stal
- Stal nierdzewna

Tarcze tnące STIHL z żywicy syntetycznej nie nadają się do przecinania szyn kolejowych.

21.3 Diamentowe tarcze tnące

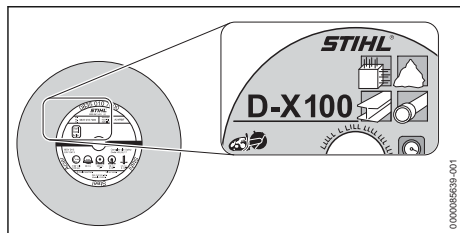

Przy pomocy diamentowych tarcz tnących można ciąć na mokro.

Diamentowe tarcze tnące STIHL nadają się, zależnie od wykonania, do przecinania następujących materiałów:

- Asfalt
 - Beton
 - Kamień (kamień twardy)
 - Beton ścierny
 - Beton świeży
 - Cegły gliniane
 - Rury kamionkowe
 - Prowadzące wodę rury z tworzywa sztucznego PP, PE lub PVC (tarczą tnącą D-G80)
- Diamentowe tarcze tnące STIHL można rozróżniać na podstawie kombinacji maksymalnie czterech liter i cyfr:
- Litery określają podstawowy zakres zastosowania diamentowej tarczy tnącej.
 - Liczby określają klasę wytrzymałości diamentowej tarczy tnącej.

22 Części zamienne i akcesoria

22.1 Części zamienne i akcesoria

STIHL Symbole te oznaczają oryginalne części zamienne i akcesoria marki STIHL.

Firma STIHL zaleca używanie oryginalnych części zamiennych i akcesoriów STIHL.

Mimo nieustannej obserwacji rynku firma STIHL nie jest w stanie ocenić niezawodności, bezpieczeństwa i przydatności części zamiennych i akcesoriów innych producentów i dlatego nie może ręczyć za ich używanie.

Oryginalne części zamienne i akcesoria STIHL można nabyć u dealerów STIHL.

23 Utylizacja

23.1 Utylizacja przecinarki

Informacje na temat utylizacji są dostępne w lokalnym urzędzie lub u dealera marki STIHL.

Nieprawidłowa utylizacja może powodować szkody na zdrowiu i obciążać środowisko.

- ▶ Produkty STIHL i ich opakowania zgodnie z lokalnymi przepisami oddać do właściwego miejsca zbiórki w celu recyklingu.
- ▶ Nie utylizować z odpadami komunalnymi.

24 Deklaracja zgodności UE

24.1 Przecinarka STIHL TS 710.0i, 910.0i

ANDREAS STIHL AG & Co. KG
Badstraße 115
D-71336 Waiblingen

Niemcy

oświadcza na własną odpowiedzialność, że

- Urządzenie: przecinarka
- Producent: STIHL
- Typ: TS 710.0i, oznaczenie serii: TB01
 - – Pojemność skokowa: 91,6 cm³
- Typ: TS 910.0i, oznaczenie serii: TB01
 - – Pojemność skokowa: 102,1 cm³

spełnia odnośne przepisy dyrektywy 2011/65/UE, 2006/42/WE, 2014/30/UE i 2000/14/WE oraz zostało skonstruowane i wyprodukowane zgodnie z normami EN ISO 19432, EN 55012, EN 61000 w wersji obowiązującej w dniu produkcji

Przy ustalaniu odpowiadających wyników pomiarów oraz gwarantowanego poziomu mocy akustycznej zastosowano procedurę przewidzianą przez dyrektywę 2000/14/WE, załącznik V, z uwzględnieniem wymagań określonych w normie ISO 3744.

TS 710.0i

- Zmierzony poziom mocy akustycznej: 117 dB(A)
- Gwarantowany poziom mocy akustycznej: 119 dB(A)

TS 910.0i

- Zmierzony poziom mocy akustycznej: 118 dB(A)
- Gwarantowany poziom mocy akustycznej: 120 dB(A)

Dokumentacja techniczna jest przechowywana w dziale certyfikacji produktów firmy ANDREAS STIHL AG & Co. KG.

Rok produkcji oraz numer seryjny są podane na przecinacze.

Waiblingen, 01.03.2024

ANDREAS STIHL AG & Co. KG

z up. 

Robert Olma, Vice President, Regulatory Affairs & Global Governmental Relations

25 Deklaracja zgodności UKCA

25.1 Przecinarka STIHL TS 710.0i, TS 910.0i



ANDREAS STIHL AG & Co. KG

Badstraße 115

D-71336 Waiblingen

Niemcy

oświadcza na własną odpowiedzialność, że

- Urządzenie: przecinarka
- Producent: STIHL
- Typ: TS 710.0i, oznaczenie serii: TB01
- – Pojemność skokowa: 91,6 cm³
- Typ: TS 910.0i, oznaczenie serii: TB01
- – Pojemność skokowa: 102,1 cm³

spełnia odnośne wymagania brytyjskich rozporządzeń The Restriction of the Use of Certain Hazardous Substances in Electrical and Electronic Equipment Regulations 2012, Supply of Machinery (Safety) Regulations 2008, Electromagnetic Compatibility Regulations 2016 i Noise Emission in the Environment by Equipment for use Outdoors Regulations 2001 oraz zostało skonstruowane i wyprodukowane zgodnie z normami EN ISO 19432, EN 55012, EN 61000-6-1 w wersjach obowiązujących w dniu produkcji. Do ustalenia zmierzonego i gwarantowanego poziomu mocy akustycznej zastosowano postępowanie przewidziane przez brytyjskie rozporządzenie Noise Emission in the Environment by Equipment for use Outdoors Regulations 2001, Schedule 8, z uwzględnieniem normy ISO 9207. TS 710.0i

- Zmierzony poziom mocy akustycznej: 117 dB(A)

- Gwarantowany poziom mocy akustycznej: 119 dB(A)
- TS 910.0i
- Zmierzony poziom mocy akustycznej: 118 dB(A)
- Gwarantowany poziom mocy akustycznej: 120 dB(A)

Dokumentacja techniczna jest przechowywana w firmie ANDREAS STIHL AG & Co. KG.

Rok produkcji oraz numer seryjny są podane na przecinacze.

Waiblingen, 01.03.2024

ANDREAS STIHL AG & Co. KG

z up. 

Robert Olma, Vice President, Regulatory Affairs & Global Governmental Relations

26 Adresy

www.stihl.com

www.stihl.com



0458-042-5101-A



0458-042-5101-A